

Description :

- Guidage par 2 colonnes sur 4 galets
- Utilisation stator mobile ou stator fixe
- Butée de prise d'origine à droite ou à gauche

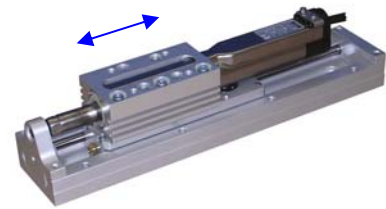

| Module | Course (mm) | Pour Linmot®: P01-23x... | Référence | SS position | Masse* (kg) | Masse en mvt* (kg) | | lg slider LS |
|------------|-------------|--------------------------|-----------|-------------|-------------|--------------------|-------------|--------------|
| | | | | | | stator mobile | stator fixe | |
| LG23x80 | 105 | 80/50x110 | 8351010 | +28/+78 | 0,980 | 0,410 | 0,560 | 190 |
| | 185 | 80/150x210 | 8351030 | +18/+168 | 1,130 | 0,410 | 0,710 | 290 |
| | 245 | 80/210x270 | 8351050 | +18/+228 | 1,250 | 0,410 | 0,830 | 350 |
| LG23x80HP | 105 | 80F/70x130HP | 8351210 | +8 / +78 | 0,980 | 0,410 | 0,560 | 200 |
| | 105 | 80F/100x160HP | 8351220 | +8 / +105 | 0,980 | 0,410 | 0,560 | 230 |
| | 185 | 80F/140x200HP | 8351230 | +8 / +148 | 1,130 | 0,410 | 0,710 | 270 |
| | 185 | 80F/160x220HP | 8351240 | +8 / +168 | 1,130 | 0,410 | 0,710 | 290 |
| | 245 | 80F/220x280HP | 8351250 | +8 / +228 | 1,250 | 0,410 | 0,830 | 350 |
| LG23x160 | 105 | 160/70x210 | 8351110 | +18/+88 | 0,980 | 0,410 | 0,560 | 290 |
| | 185 | 160/130x270 | 8351130 | +28/+158 | 1,130 | 0,410 | 0,710 | 350 |
| | 245 | 160/200x340 | 8351150 | +28/+228 | 1,250 | 0,410 | 0,830 | 420 |
| LG23x160HP | 105 | 160H/80x220HP | 8351310 | +8 / +88 | 0,980 | 0,410 | 0,560 | 290 |
| | 185 | 160H/140x280HP | 8351330 | +8 / +148 | 1,130 | 0,410 | 0,710 | 350 |
| | 245 | 160H/210x350HP | 8351350 | +8 / +218 | 1,250 | 0,410 | 0,830 | 420 |

* : masse sans moteur - Friction du guidage: 1 N - Vitesse maxi : 5 m/s - Accélération maxi : 50 m/s²

Encombrements :

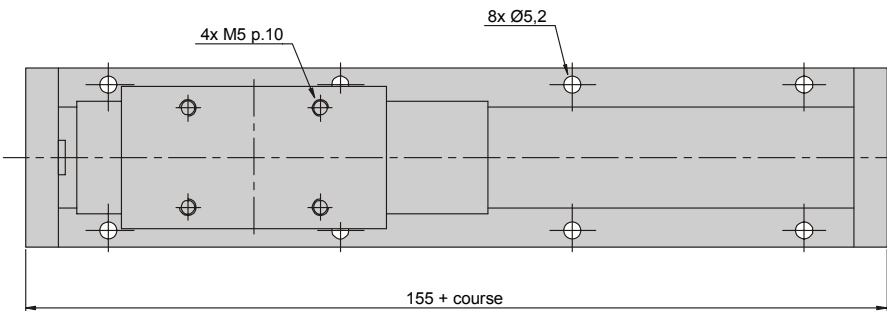
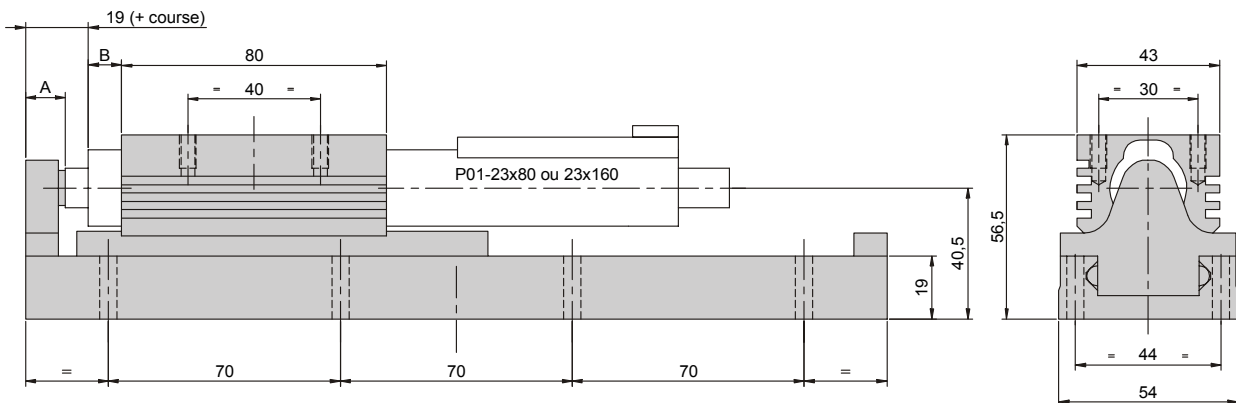

| | Course | A | B |
|------------|--------|----|----|
| LG23x80 | c105 | 22 | 0 |
| | c185 | 12 | 0 |
| | c245 | 12 | 0 |
| LG23x80HP | toutes | 12 | 0 |
| | | | |
| LG23x160 | c105 | 12 | 37 |
| | c185 | 22 | 37 |
| | c245 | 22 | 37 |
| LG23x160HP | toutes | 12 | 37 |
| | | | |

Couples et charges admissibles :

Charge maxi embarquée sur le chariot : **2 kg**

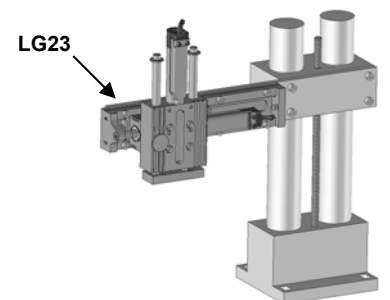
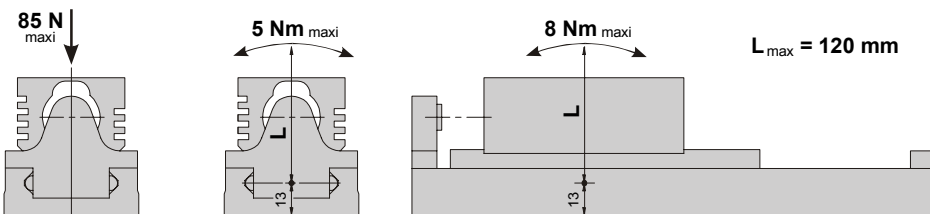

Description :

- Guidage par 2 patins à 4 rangées de billes sur 1 rail taille 25
- Butée de prise d'origine réglable à droite ou à gauche
- Options :
 - . chaîne porte-câbles (voir page 18)
 - . support codeur MS01-1D (Réf : **8353991**)
 - . 1 ou 2 kits ventilateur HV01-23 sur LR37x120HP
 - . patins à cage à billes pour réduction du bruit : **/KT** après la référence
 - . patins avec joints faible friction : **/LF** après la référence
 - . poutre rallongée : d'un seul coté : **/LA** ou **/LAO** – des 2 cotés : **/LA2** après la référence

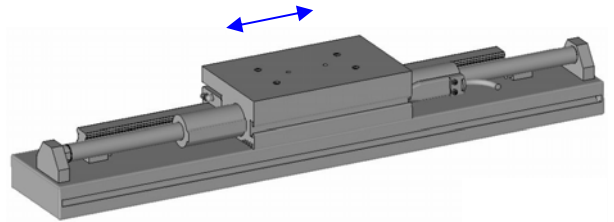

| Module | Course (mm) | Pour Linmot®: P01-37x... | Référence | SS position | Masse* (kg) | Masse en mouvement (kg) | long. slider LS |
|-------------------|-------------|--------------------------|----------------|-------------|-------------|-------------------------|-----------------|
| LR37x120HP | 100 | 120F/100x180HP | 8353001 | 0 / +100 | 5,100 | 2,600 | 300 |
| | 200 | 120F/200x280HP | 8353101 | 0 / +200 | 5,800 | 2,600 | 400 |
| | 300 | 120F/300x380HP | 8353201 | 0 / +300 | 6,500 | 2,600 | 500 |
| | 400 | 120F/400x480HP | 8353301 | 0 / +400 | 7,200 | 2,600 | 600 |
| | 500 | 120F/500x580HP | 8353401 | 0 / +500 | 7,900 | 2,600 | 700 |
| | 600 | 120F/600x680HP | 8353501 | 0 / +600 | 8,600 | 2,600 | 800 |
| | 700 | 120F/700x780HP | 8353601 | 0 / +700 | 9,400 | 2,600 | 900 |
| | 800 | 120F/800x880HP | 8353701 | 0 / +800 | 10,100 | 2,600 | 1000 |
| | 1000 | 120F/1000x1080HP | 8353801 | 0 / +1000 | 11,500 | 2,600 | 1200 |
| | 1200 | 120F/1200x1280HP | 8353901 | 0 / +1200 | 13,000 | 2,600 | 1400 |
| | 1400 | 120F/1400x1480HP | 8353981 | 0 / +1400 | 14,400 | 2,600 | 1600 |
| LR37x240 | 150 | 240/160x360 | 8353000 | 0 / +107 | 6,500 | 2,600 | 500 |
| | 250 | 240/260x460 | 8353100 | 0 / +207 | 7,200 | 2,600 | 600 |
| | 350 | 240/360x560 | 8353200 | 0 / +307 | 7,900 | 2,600 | 700 |
| | 450 | 240/460x660 | 8353300 | 0 / +407 | 8,600 | 2,600 | 800 |
| | 550 | 240/560x760 | 8353400 | 0 / +507 | 9,400 | 2,600 | 900 |
| | 650 | 240/660x860 | 8353500 | 0 / +607 | 10,100 | 2,600 | 1000 |
| | 850 | 240/860x1060 | 8353600 | 0 / +807 | 11,500 | 2,600 | 1200 |
| | 1050 | 240/1060x1260 | 8353700 | 0 / +1007 | 13,000 | 2,600 | 1400 |
| | 1250 | 240/1260x1460 | 8353800 | 0 / +1207 | 14,400 | 2,600 | 1600 |

* Masse sans le moteur - Friction du guidage : 15 N - Vitesse maxi : 4 m/s - Accélération maxi : 100 m/s²
8 N (option **/LF**)

Couples et charges admissibles:

Mx = 51 Nm maxi
My = 72 Nm maxi (non-cumulables)
Mz = 72 Nm maxi

Charge maxi embarquée sur le chariot :
=> voir valeur de **P** dans les abaques

flèche <0,1 mm à charge maxi

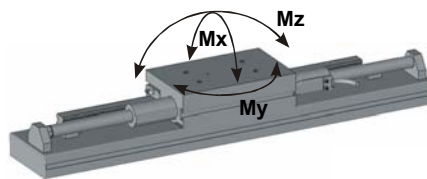

Valeurs réduites de 30% avec l'option **/KT**

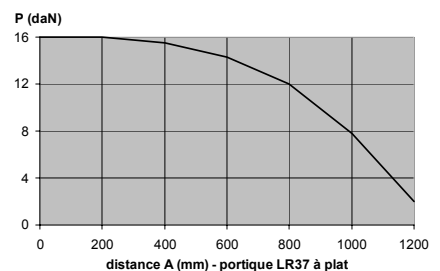
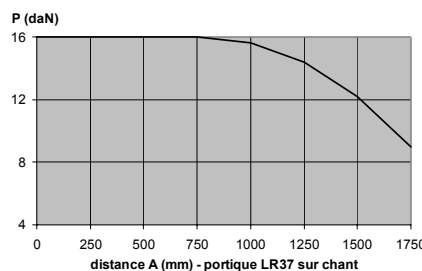
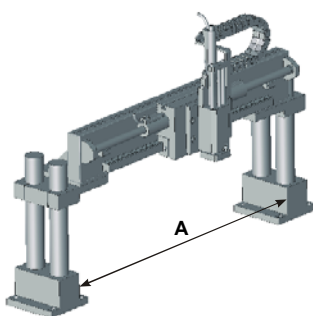
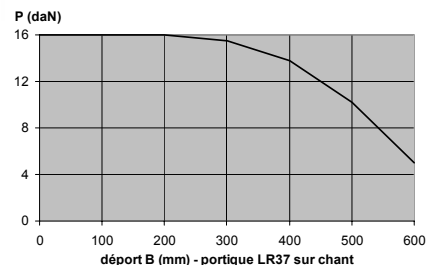
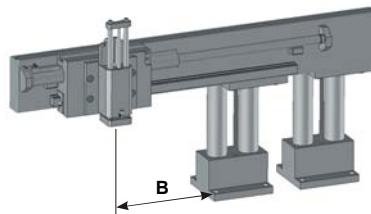

Encombres :

LR37x120HP

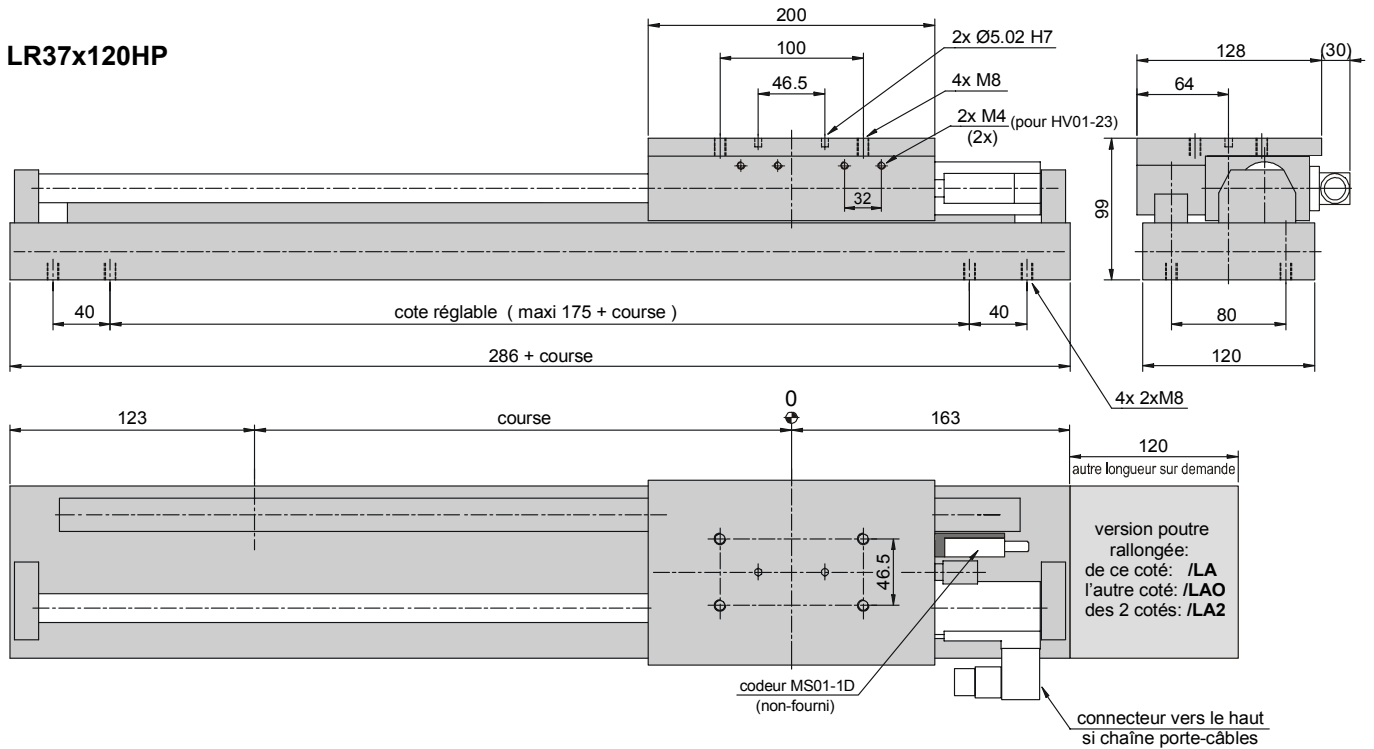

LR37x240

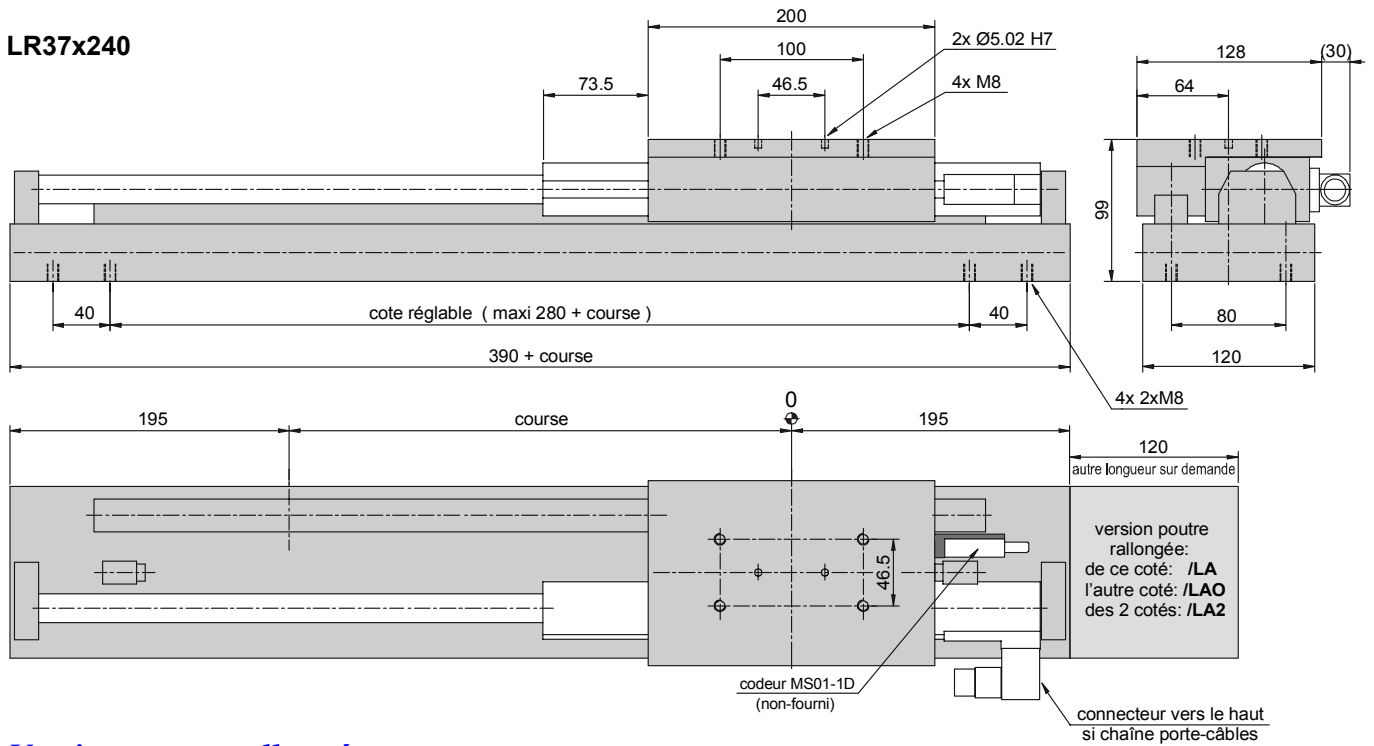

Version poutre rallongée :

- d'un seul cote : /LA (après la référence)
 exemple : fixation sur chant déporté
 masse additionnelle : 0,520 kg

- des 2 cotés : /LA2 (après la référence)
 exemple : pour écarter les pieds d'un portique
 masse additionnelle : 1,040 kg

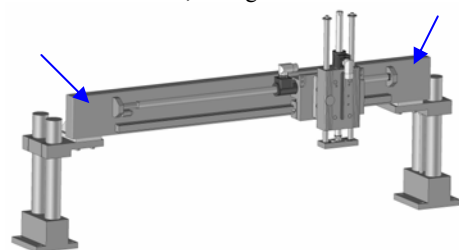
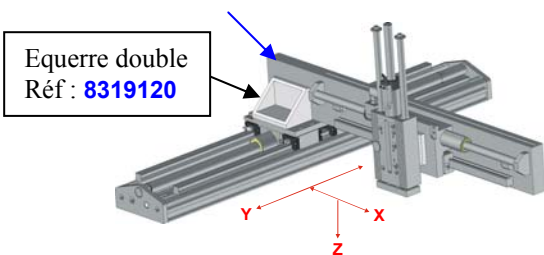

Description :

- Guidage par 4 patins à 4 rangées de billes sur 2 rails taille 25
- Butée de prise d'origine réglable à droite ou à gauche
- Options :
 - . kit d'adaptation codeur MS01-1D (/MS après la référence)
 - . kit 2 amortisseurs hydrauliques en fin de course (Réf : **8319175**)
 - . patins à cage à billes pour réduction du bruit (/KT après la référence)
 - . patins avec joints faible friction (/LF après la référence)
 - . racleurs PA01-48

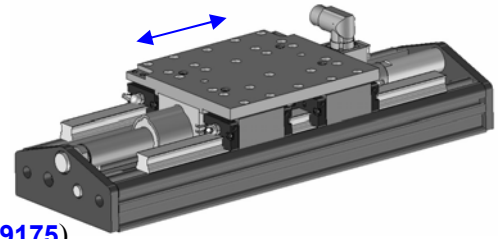

| Module | Course (mm) | Pour Linmot®: P01-48x... | Référence | SS position | Masse* (kg) | Masse en mouvement (kg) | long. slider LS |
|-----------|---------------|--------------------------|----------------|-------------|-------------|-------------------------|-----------------|
| LR48x240 | 180 | 240/90x240 | 8355011 | +45 / +135 | 13,000 | 4,950 | 410 |
| | 270 | 240/180x330 | 8355021 | +45 / +225 | 14,100 | 4,950 | 500 |
| | 390 | 240/300x450 | 8355031 | +45 / +345 | 15,600 | 4,950 | 620 |
| | 480 | 240/390x540 | 8355041 | +45 / +435 | 16,700 | 4,950 | 710 |
| | 570 | 240/480x630 | 8355051 | +45 / +525 | 17,800 | 4,950 | 800 |
| | 690 | 240/600x750 | 8355061 | +45 / +645 | 19,200 | 4,950 | 920 |
| | 780 | 240/690x840 | 8355071 | +45 / +735 | 20,300 | 4,950 | 1010 |
| | 990 | 240/900x1050 | 8355081 | +45 / +945 | 22,900 | 4,950 | 1220 |
| | 1170 | 240/1080x1230 | 8355091 | +45 / +1125 | 25,100 | 4,950 | 1400 |
| | 1380 | 240/1290x1440 | 8355101 | +45 / +1335 | 27,700 | 4,950 | 1610 |
| | 1590 | 240/1500x1650 | 8355111 | +45 / +1545 | 30,200 | 4,950 | 1820 |
| 1770 | 240/1680x1830 | 8355121 | +45 / +1725 | 32,400 | 4,950 | 2000 | |
| LR48x360F | 150 | 360F/60x210 | 8355013 | +45 / +105 | 14,100 | 4,950 | 500 |
| | 270 | 360F/180x330 | 8355023 | +45 / +225 | 15,600 | 4,950 | 620 |
| | 360 | 360F/270x420 | 8355033 | +45 / +315 | 16,700 | 4,950 | 710 |
| | 450 | 360F/360x510 | 8355043 | +45 / +405 | 17,800 | 4,950 | 800 |
| | 570 | 360F/480x630 | 8355053 | +45 / +525 | 19,200 | 4,950 | 920 |
| | 660 | 360F/570x720 | 8355063 | +45 / +615 | 20,300 | 4,950 | 1010 |
| | 870 | 360F/780x930 | 8355073 | +45 / +825 | 22,900 | 4,950 | 1220 |
| | 1050 | 360F/960x1110 | 8355083 | +45 / +1005 | 25,100 | 4,950 | 1400 |
| | 1260 | 360F/1170x1320 | 8355093 | +45 / +1215 | 27,700 | 4,950 | 1610 |
| | 1470 | 360F/1380x1530 | 8355103 | +45 / +1425 | 30,200 | 4,950 | 1820 |
| | 1650 | 360F/1560x1710 | 8355113 | +45 / +1605 | 32,400 | 4,950 | 2000 |

* Masse sans le moteur - Friction du guidage : 30 N - Vitesse maxi : 4 m/s - Accélération maxi : 100 m/s²
16 N (option /LF)

Couples et charges admissibles:

Charge maxi embarquée sur le chariot : **90 kg**

Fy = 4700 N maxi
Mx = 350 Nm maxi
Mz = 230 Nm maxi

Valeurs réduites de 20% avec l'option /KT

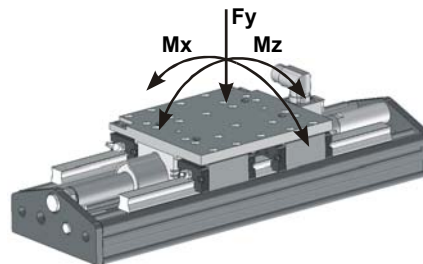

Flèches (mm):

| entraxe des brides (mm) : | | A = 750 | A = 1500 |
|---------------------------|-------------------|---------|----------|
| sur chant | à vide | 0,003 | 0,025 |
| | pour 10 kg suppl. | 0,002 | 0,015 |
| à plat | à vide | 0,005 | 0,045 |
| | pour 10 kg suppl. | 0,003 | 0,025 |

valable pour A' = 90 mm
flèche maxi admissible par le guidage : 0,1 / 1000 mm
cotes A et A' : voir plan d'encombrement

Encombrements :

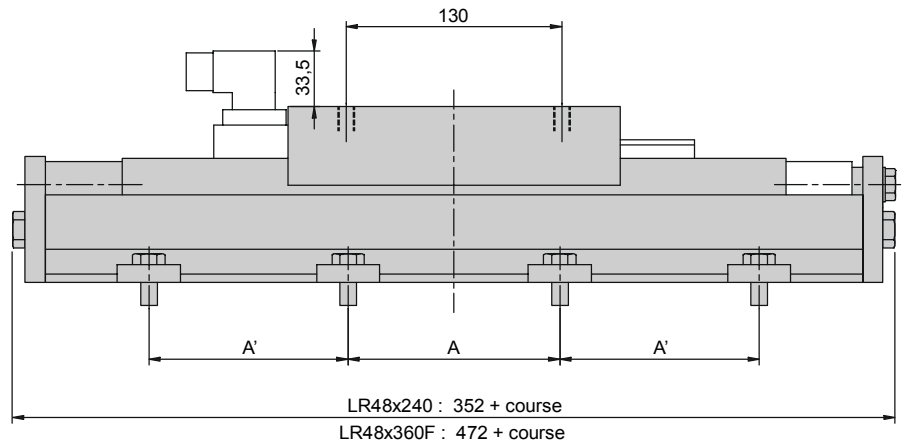
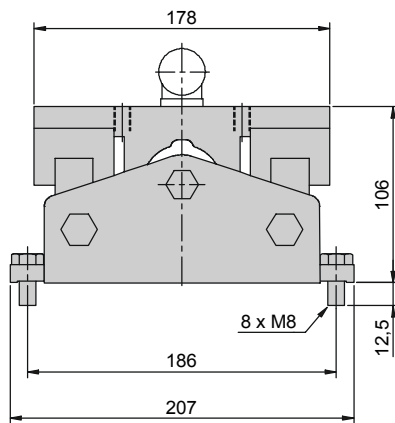

| | A - A' |
|--------|--------------|
| mini : | 38 mm |
| maxi : | voir flèches |

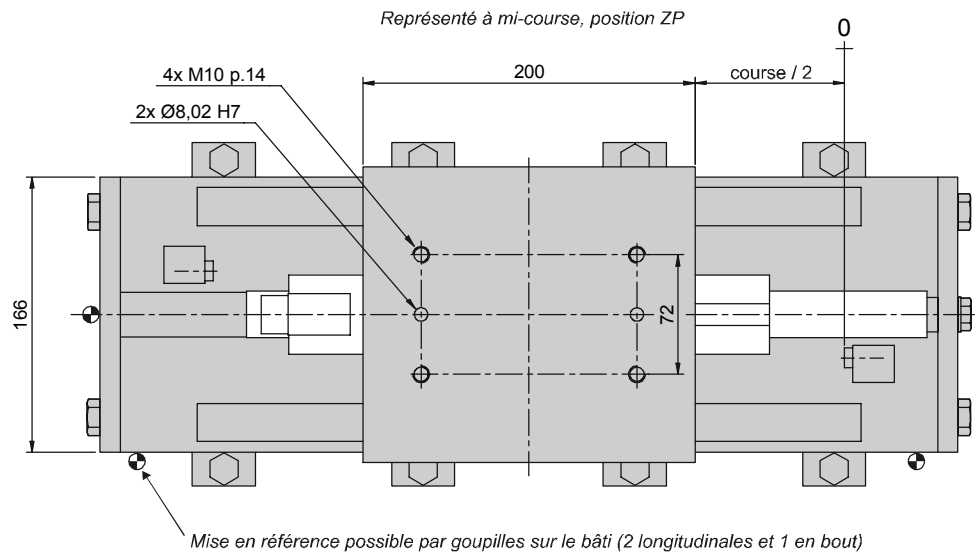

Bride de fixation
supplémentaire :
Réf : **5206020**

Option règle de mesure :

Kit d'adaptation du codeur MS01-1D
et de la bande magnétique MB01.
Le codeur est embarqué sur le chariot mobile

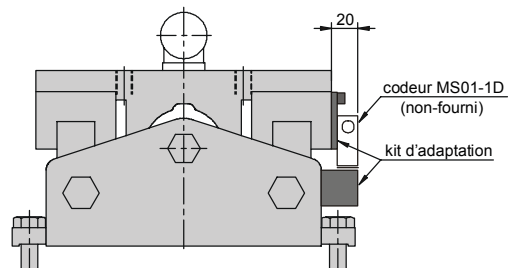

Option racleurs PA01-48 :

Il est possible de monter les racleurs PA01-48 sur votre moteur.
=> la course sera alors réduite de 10 mm.