

# UNITES LINEAIRES ELECTRIQUES pour moteurs linéaires LinMot®

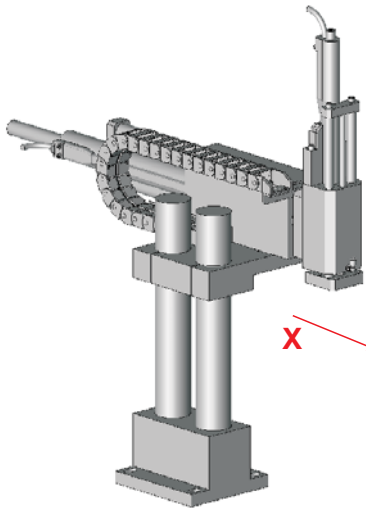

# Systemes linéaires pour moteurs LinMot

## 2 axes



**X** LB37 c300  
LE37 c200

**Z** LB23 c150  
LE37 c200  
LE23 c200

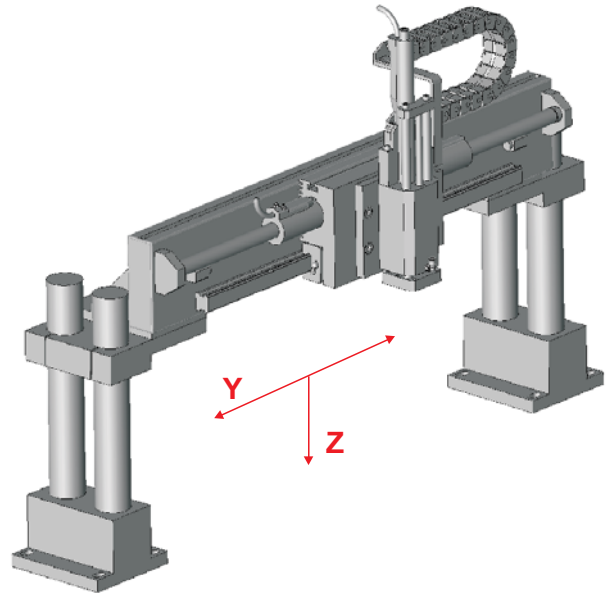

**Y**  
**Z**

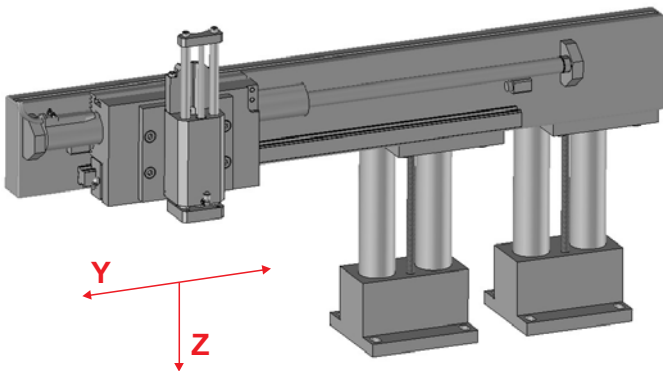

**Y**  
**Z**

**Y** LR37 c1400  
LG23 c245  
LE37D c350

**Z** LB23 c150  
LE37 c400  
LE23 c300  
LH...

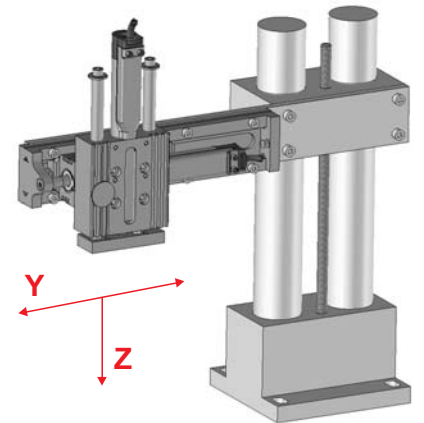

**Y**  
**Z**

**Y** LR48 c1750  
LR37 c1400  
LE37D c350

**X** LR37 c650  
LG23 c245

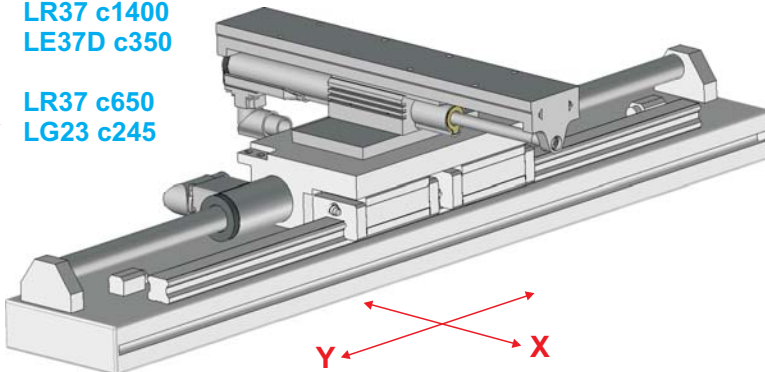

**Y**  
**X**

**Z** LE37 c200  
LH...

**Y** LE23 c200  
LE37 c300  
LG23 c245  
LH...

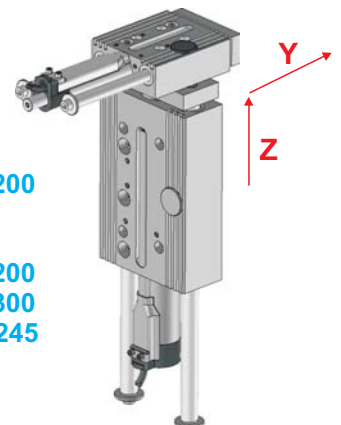

**Y**  
**Z**

# Systemes linéaires pour moteurs LinMot

## 3 axes

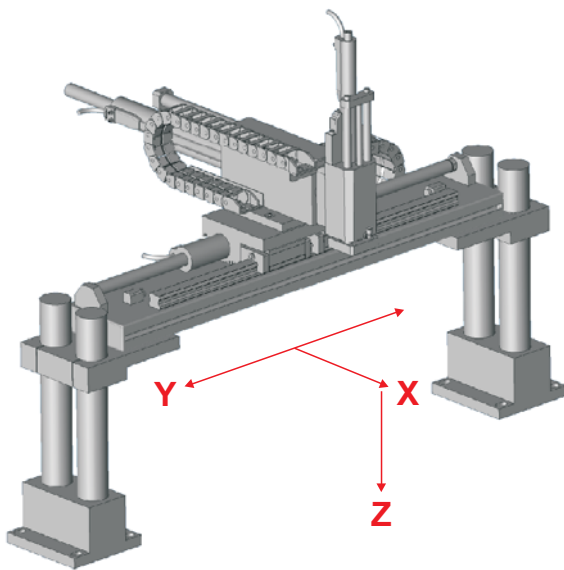

**Y** LR37 c1400

**X** LB37 c300  
LE37 c200

**Z** LB23 c150  
LE37 c200  
LE23 c200

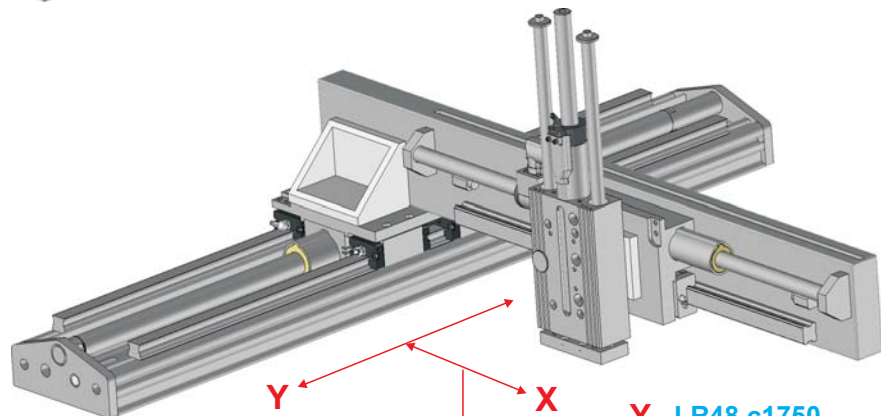

**Y** LR48 c1750

**X** LR37LA c450

**Z** LB23 c150  
LE37 c400  
LE23 c300  
LH...

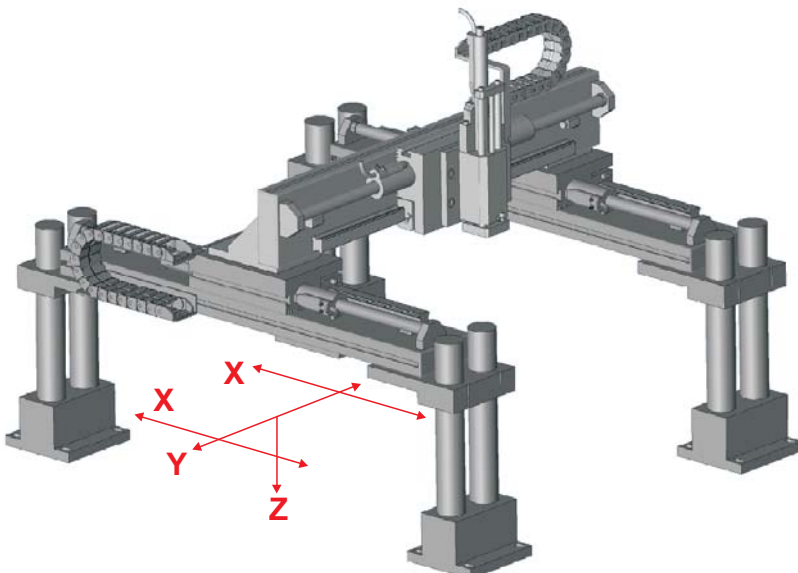

**X** LR48 c1750  
LR37 c1400

**Y** LR48 c1750  
LR37 c1400

**Z** LB23 c150  
LE37 c400  
LE23 c300  
LH...

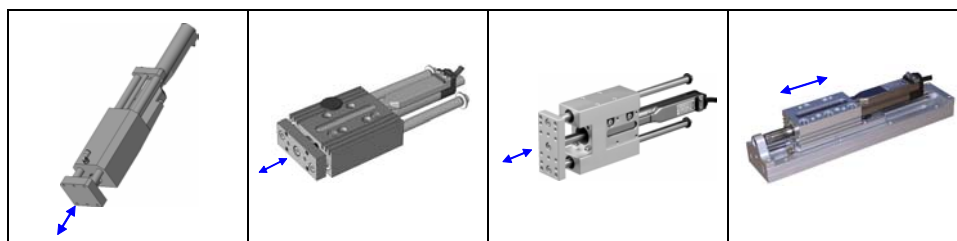

Modules :	<b>LB23</b>	<b>LE23</b>	<b>LH23</b>	<b>LG23</b>
Application :	vertical	horizontal/vertical	horizontal/vertical	horizontal
P01-23x80/50x110	<b>55</b>	<b>70</b>	<b>70</b>	<b>105</b>
P01-23x80/150x210		<b>170</b>	<b>120-180</b>	<b>185</b>
P01-23x80/210x270		<b>230</b>	<b>180-220</b>	<b>245</b>
P01-23x80/280x340		<b>300</b>	<b>270-(X)</b>	
P01-23x80/340x400		(X)	(X)	
P01-23x80F/40x100HP	<b>45</b>	<b>50</b>	<b>70</b>	(X)
P01-23x80F/70x130HP	<b>75</b>	<b>80</b>	<b>70-120</b>	<b>105</b>
P01-23x80F/100x160HP	<b>90</b>	<b>110</b>	<b>120-180</b>	<b>105</b>
P01-23x80F/140x200HP	<b>150</b>	<b>150</b>	<b>120-180</b>	<b>185</b>
P01-23x80F/160x220HP		<b>170</b>	<b>180-220</b>	<b>185</b>
P01-23x80F/220x280HP		<b>230</b>	<b>220-270</b>	<b>245</b>
P01-23x80F/290x350HP		<b>300</b>	<b>270-(X)</b>	
P01-23x80F/350x410HP		(X)	(X)	
P01-23x160/70x70	(X)	(X)	<b>70</b>	(X)
P01-23x160/70x210	<b>90</b>	<b>90</b>	<b>70-120</b>	<b>105</b>
P01-23x160/130x270	<b>150</b>	<b>150</b>	<b>120-180</b>	<b>185</b>
P01-23x160/200x340		<b>220</b>	<b>180-220</b>	<b>245</b>
P01-23x160/260x400		<b>280</b>	<b>270-(X)</b>	
P01-23x160/360x500		(X)	(X)	
P01-23x160H/60x200HP	<b>65</b>	<b>70</b>	<b>70-120</b>	(X)
P01-23x160H/80x220HP	<b>90</b>	<b>90</b>	<b>120-180</b>	<b>105</b>
P01-23x160H/140x280HP	<b>150</b>	<b>150</b>	<b>180-220</b>	<b>185</b>
P01-23x160H/210x350HP		<b>220</b>	<b>220-270</b>	<b>245</b>
P01-23x160H/270x410HP		<b>280</b>	<b>270-(X)</b>	
P01-23x160H/370x510HP		(X)	(X)	

... : courses standards des modules

(X) : sur demande

LE23 et LH23 : toute autre course réalisable sur demande

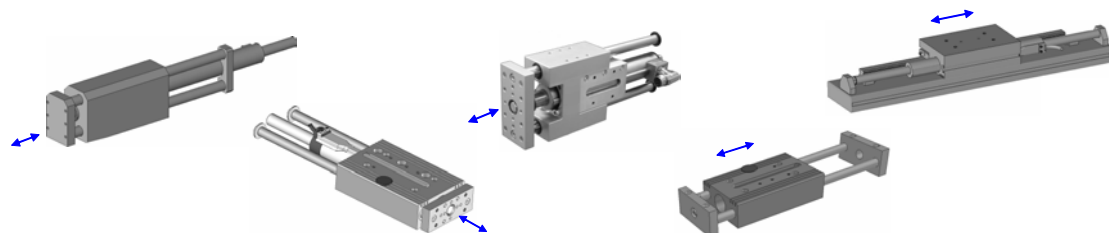

Modules :	<b>LB37</b>	<b>LE37</b>	<b>LH37</b>	<b>LE37D</b>	<b>LR37</b>
Application :	horizontal	horizontal / vertical	horizontal / vertical	horizontal	horizontal
P01-37x120/20x100			<b>60</b>		
P01-37x120/80x160		<b>110</b>	<b>60-110</b>	<b>52</b>	
P01-37x120/180x260		<b>210</b>	<b>170-210</b>	<b>147</b>	
P01-37x120/280x360		<b>310</b>	<b>210-260-330</b>	<b>252</b>	
P01-37x120/380x460		<b>410</b>	<b>330-410</b>	<b>352</b>	
P01-37x120/480x560			<b>410-510</b>		
P01-37x120/580x660			<b>510-610</b>		
P01-37x120F/40x120HP		<b>50</b>	<b>60</b>		(X)
P01-37x120F/100x180HP	<b>100</b>	<b>110</b>	<b>110</b>	<b>52</b>	<b>100</b>
P01-37x120F/160x240HP	<b>160</b>	<b>170</b>	<b>170</b>	<b>112</b>	(X)
P01-37x120F/200x280HP	<b>200</b>	<b>210</b>	<b>210-260</b>	<b>152</b>	<b>200</b>
P01-37x120F/300x380HP	<b>300</b>	<b>310</b>	<b>260-330</b>	<b>252</b>	<b>300</b>
P01-37x120F/400x480HP		<b>410</b>	<b>410</b>	<b>352</b>	<b>400</b>
P01-37x120F/500x580HP			<b>510</b>		<b>500</b>
P01-37x120F/600x680HP			<b>610</b>		<b>600</b>
P01-37x120F/700x780HP					<b>700</b>
P01-37x120F/800x880HP					<b>800</b>
P01-37x120F/1000x1080HP					<b>1000</b>
P01-37x120F/1200x1280HP					<b>1200</b>
P01-37x120F/1400x1480HP					<b>1400</b>
P01-37x240/100x100			<b>60</b>		
P01-37x240/60x260		<b>90</b>	<b>110</b>		
P01-37x240/160x360	<b>160-200-300</b>	<b>200</b>	<b>170-210</b>		<b>150</b>
P01-37x240/260x460	<b>300</b>	<b>300</b>	<b>260-330</b>		<b>250</b>
P01-37x240/360x560		<b>400</b>	<b>330-410</b>		<b>350</b>
P01-37x240/460x660			<b>410-510</b>		<b>450</b>
P01-37x240/560x760			<b>510-610</b>		<b>550</b>
P01-37x240/660x860			(X)		<b>650</b>
P01-37x240/860x1060					<b>850</b>
P01-37x240/1060x1260					<b>1050</b>
P01-37x240/1260x1460					<b>1250</b>

... : courses standards des modules

(X) : sur demande

LE37 et LH37 : toute autre course réalisable sur demande

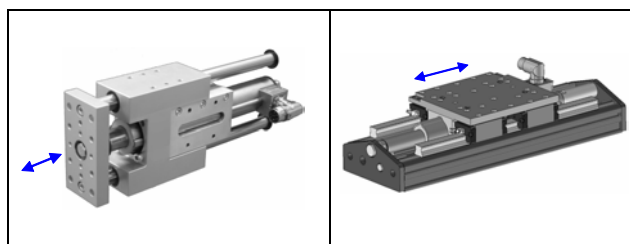

Modules :	<b>LH48</b>	<b>LR48</b>
Application :	horizontal/vertical	horizontal
P01-48x240/30x180	<b>70</b>	
P01-48x240/90x240	<b>70-120</b>	<b>180</b>
P01-48x240/180x330	<b>120-180-220</b>	<b>270</b>
P01-48x240/300x450	<b>220-270-340</b>	<b>390</b>
P01-48x240/390x540	<b>340-420</b>	<b>480</b>
P01-48x240/480x630	<b>420-520</b>	<b>570</b>
P01-48x240/600x750	<b>520-620</b>	<b>690</b>
P01-48x240/690x840	<b>620-(X)</b>	<b>780</b>
P01-48x240/900x1050	(X)	<b>990</b>
P01-48x240/1080x1230		<b>1170</b>
P01-48x240/1290x1440		<b>1380</b>
P01-48x240/1500x1650		<b>1590</b>
P01-48x240/1680x1830		<b>1770</b>
P01-48x360F/60x210	<b>70</b>	<b>150</b>
P01-48x360F/180x330	<b>120-180-220</b>	<b>270</b>
P01-48x360F/270x420	<b>220-270-340</b>	<b>360</b>
P01-48x360F/360x510	<b>340-420</b>	<b>450</b>
P01-48x360F/480x630	<b>420-520</b>	<b>570</b>
P01-48x360F/570x720	<b>520-620</b>	<b>660</b>
P01-48x360F/780x930	(X)	<b>870</b>
P01-48x360F/960x1110		<b>1050</b>
P01-48x360F/1170x1320		<b>1260</b>
P01-48x360F/1380x1530		<b>1470</b>
P01-48x360F/1560x1710		<b>1650</b>

... : courses standards des modules

(X) : sur demande

LH48 : toute autre course réalisable sur demande

## Description :

- Guidage par 2 colonnes Ø12 sur 4 douilles à billes
- **Équilibrage pneumatique :**  
pression à régler entre 1 et 4 bars suivant la charge (vérin Ø12)
- Butée de prise d'origine à la rentrée
- Option : . 1 kit ventilateur HV01-23 sur LB23x160(HP) uniquement  
. Bague-racleur avant intégrée au corps (Réf : **8319171**)  
=> SS décalée de +4 mm

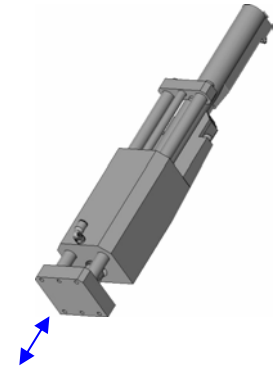

Module	Course (mm)	Pour Linmot® P01-23x...	Référence	Charge max embarquée (kg)	SS position	Masse* (kg)	Masse en mouvement (kg)	L1 (mm)	L2 (mm)
<b>LB23x80</b>	55	80/50x110	<b>8311110</b>	0,6	+2 / +52	0,890	0,460	227	205
<b>LB23x80HP</b>	45	80F/40x100HP	<b>8311145</b>	1,5	+2 / +42	0,880	0,450	227	195
	75	80F/70x130HP	<b>8311175</b>	1,5	+2 / +72	0,930	0,500	237	225
	90	80F/100x160HP	<b>8311190</b>	1,5	+2 / +90	0,950	0,520	267	240
	150	80F/140x200HP	<b>8311195</b>	1,2	+2 / +142	1,180	0,730	307	360
<b>LB23x160</b>	90	160/70x210	<b>8311200</b>	2	+2 / +72	1,050	0,520	307	240
	150	160/130x270	<b>8311295</b>	1,6	+2 / +132	1,280	0,730	367	360
<b>LB23x160HP</b>	65	160H/60-200HP	<b>8311365</b>	3	+2 / +62	1,010	0,480	297	215
	90	160H/80-220HP	<b>8311390</b>	3	+2 / +82	1,050	0,520	317	240
	150	160H/140-280HP	<b>8311395</b>	2,5	+2 / +142	1,280	0,730	377	360

\* Masse sans le moteur - Friction du guidage : 2 N - Vitesse maxi : 2 m/s - Accélération maxi : 50 m/s<sup>2</sup>

## Encombrements :

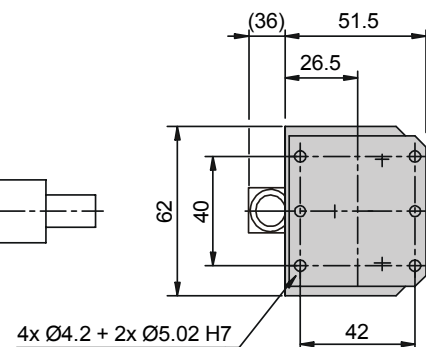
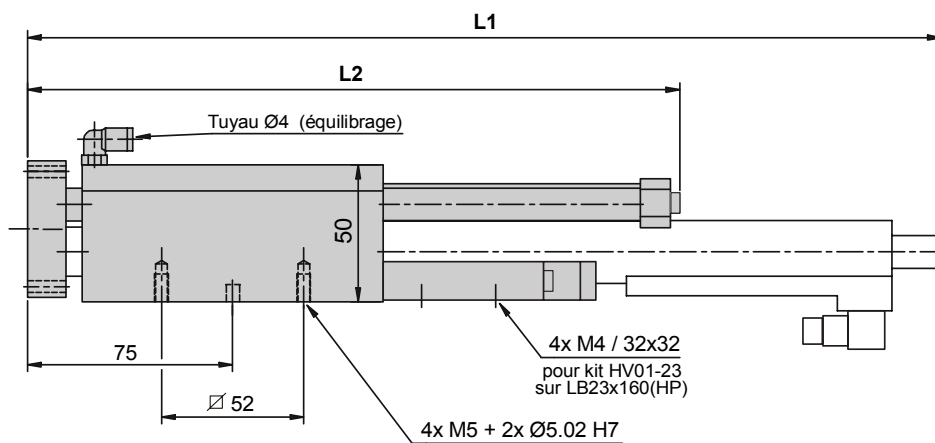

## Équilibrage pneumatique :

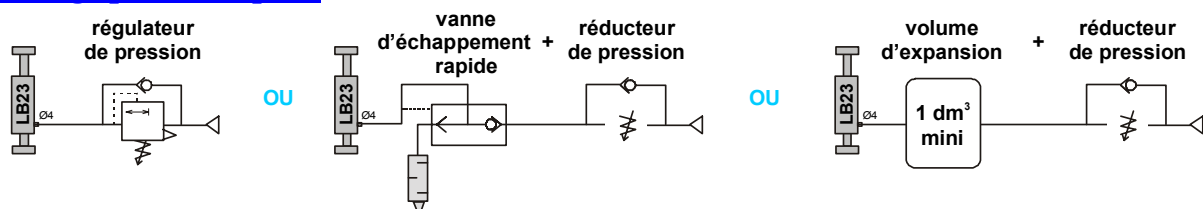

**Description :**

- Guidage par 2 colonnes Ø20 sur 4 douilles à billes
- Butée de prise d'origine à la rentrée
- Options : . Chaîne porte-câbles  
 . Pied support (voir page 19)  
 . Kit support ventilateur 60x60 (Réf : **8319193**)  
 . Bague-racleur avant intégrée au corps (Réf : **8319172**) => SS décalée de +6 mm

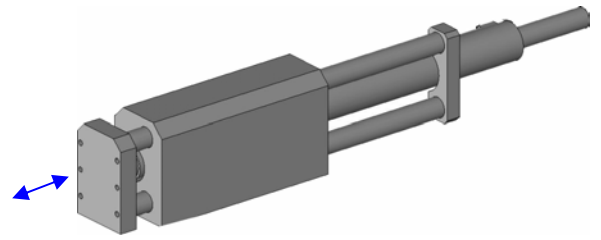

Module	Course (mm)	Pour Linmot® P01-37x...	Référence	Charge maxi embarquée (kg)	SS position (mm)	Masse* (kg)	Masse en mouvement (kg)	L (mm)
<b>LB37x120HP</b>	100	120F/100x180HP	<b>8314110</b>	6,500	0 / +100	4,100	1,900	343,5
	160	120F/160x240HP	<b>8314116</b>	5,200	0 / +160	4,300	2,150	403,5
	200	120F/200x280HP	<b>8314120</b>	4,700	0 / +200	4,600	2,400	443,5
	300	120F/300x380HP	<b>8314130</b>	4,000	0 / +300	5,100	2,900	543,5
<b>LB37x240</b>	160	240/160x360	<b>8314300</b>	5,200	0 / +160	4,300	2,150	523,5
	200	240/160x360	<b>8314400</b>	4,700	+20 / +180	4,600	2,400	543,5
	300	240/160x360	<b>8314500</b>	4,000	+70 / +230	5,100	2,900	593,5
	300	240/260x460	<b>8314530</b>	4,000	+20 / +280	5,100	2,900	643,5

\* Masse sans le moteur - Friction du guidage : 6 N - Vitesse maxi : 2 m/s - Accélération maxi : 50 m/s<sup>2</sup>

**Encombres :**

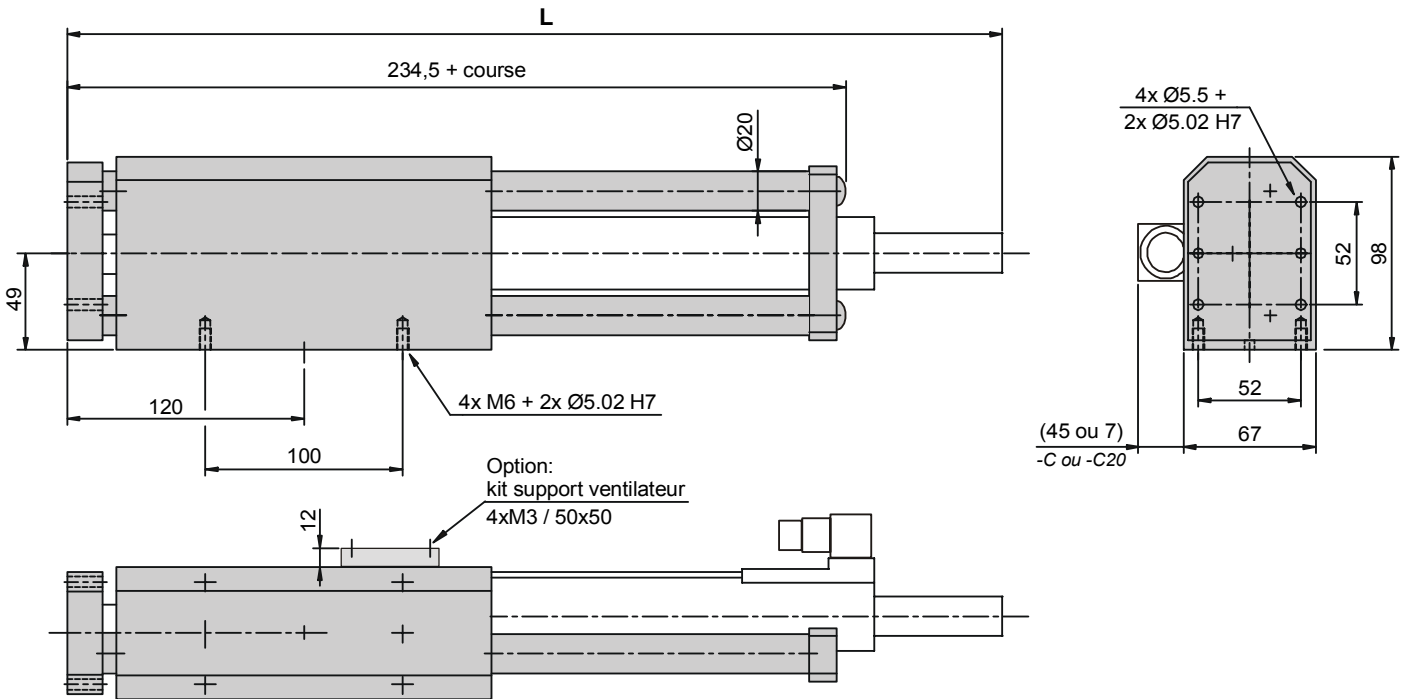

**Flèches (mm) :**

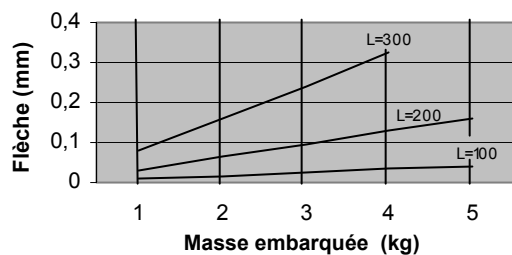
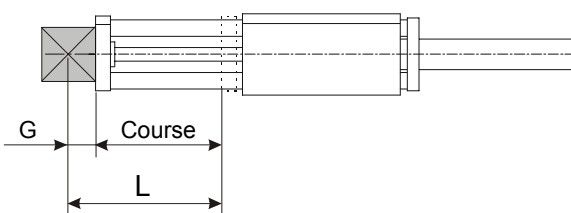

**Description :**

- Guidage par 2 colonnes sur 4 galets
- Utilisation stator mobile ou stator fixe
- Butée de prise d'origine à droite ou à gauche

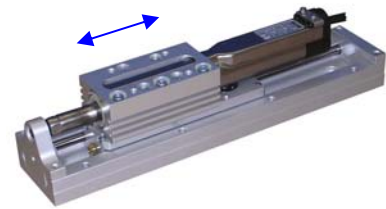

Module	Course (mm)	Pour Linmot®: P01-23x...	Référence	SS position	Masse* (kg)	Masse en mvt* (kg)		lg slider LS
						stator mobile	stator fixe	
LG23x80	105	80/50x110	8351010	+28/+78	0,980	0,410	0,560	190
	185	80/150x210	8351030	+18/+168	1,130	0,410	0,710	290
	245	80/210x270	8351050	+18/+228	1,250	0,410	0,830	350
LG23x80HP	105	80F/70x130HP	8351210	+8 / +78	0,980	0,410	0,560	200
	105	80F/100x160HP	8351220	+8 / +105	0,980	0,410	0,560	230
	185	80F/140x200HP	8351230	+8 / +148	1,130	0,410	0,710	270
	185	80F/160x220HP	8351240	+8 / +168	1,130	0,410	0,710	290
	245	80F/220x280HP	8351250	+8 / +228	1,250	0,410	0,830	350
LG23x160	105	160/70x210	8351110	+18/+88	0,980	0,410	0,560	290
	185	160/130x270	8351130	+28/+158	1,130	0,410	0,710	350
	245	160/200x340	8351150	+28/+228	1,250	0,410	0,830	420
LG23x160HP	105	160H/80x220HP	8351310	+8 / +88	0,980	0,410	0,560	290
	185	160H/140x280HP	8351330	+8 / +148	1,130	0,410	0,710	350
	245	160H/210x350HP	8351350	+8 / +218	1,250	0,410	0,830	420

\* : masse sans moteur - Friction du guidage: 1 N - Vitesse maxi : 5 m/s - Accélération maxi : 50 m/s<sup>2</sup>

**Encombrements :**

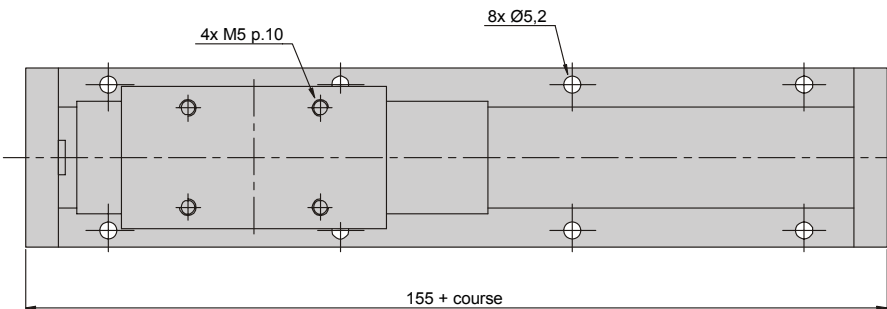
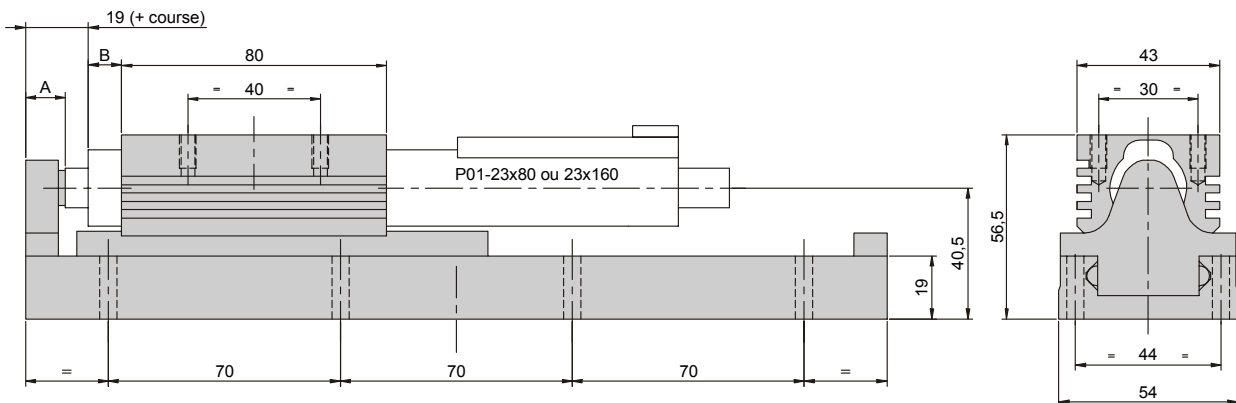

	Course	A	B
LG23x80	c105	22	0
	c185	12	0
	c245	12	0
LG23x80HP	toutes	12	0
LG23x160	c105	12	37
	c185	22	37
	c245	22	37
LG23x160HP	toutes	12	37

**Couples et charges admissibles :**

Charge maxi embarquée sur le chariot : **2 kg**

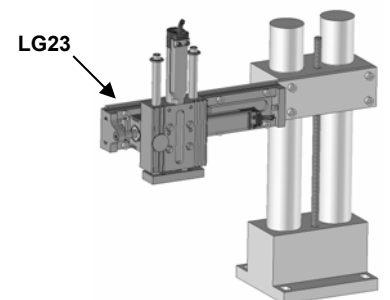
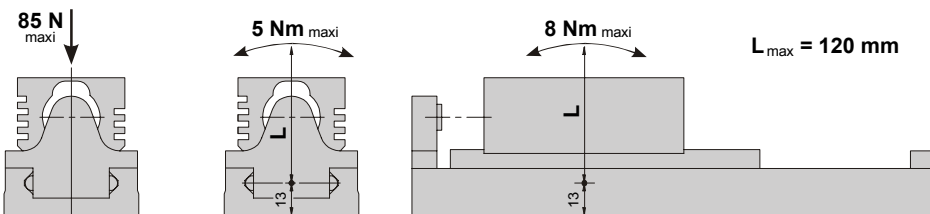

Description :

- Guidage par 2 patins à 4 rangées de billes sur 1 rail taille 25
- Butée de prise d'origine réglable à droite ou à gauche
- Options :
  - . chaîne porte-câbles (voir page 18)
  - . support codeur MS01-1D (Réf : **8353991**)
  - . 1 ou 2 kits ventilateur HV01-23 sur LR37x120HP
  - . patins à cage à billes pour réduction du bruit : **/KT** après la référence
  - . patins avec joints faible friction : **/LF** après la référence
  - . poutre rallongée : d'un seul coté : **/LA** après la référence – des 2 cotés : **/LA2** après la référence

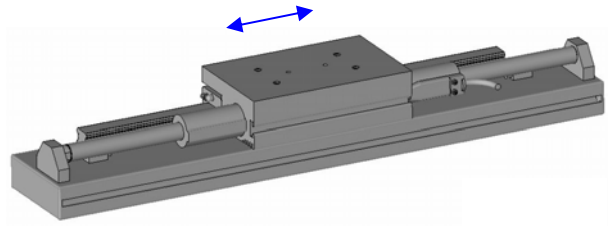

Module	Course (mm)	Pour Linmot®: P01-37x...	Référence	SS position	Masse* (kg)	Masse en mouvement (kg)	long. slider LS
<b>LR37x120HP</b>	100	120F/100x180HP	<b>8353001</b>	0 / +100	5,100	2,600	300
	200	120F/200x280HP	<b>8353101</b>	0 / +200	5,800	2,600	400
	300	120F/300x380HP	<b>8353201</b>	0 / +300	6,500	2,600	500
	400	120F/400x480HP	<b>8353301</b>	0 / +400	7,200	2,600	600
	500	120F/500x580HP	<b>8353401</b>	0 / +500	7,900	2,600	700
	600	120F/600x680HP	<b>8353501</b>	0 / +600	8,600	2,600	800
	700	120F/700x780HP	<b>8353601</b>	0 / +700	9,400	2,600	900
	800	120F/800x880HP	<b>8353701</b>	0 / +800	10,100	2,600	1000
	1000	120F/1000x1080HP	<b>8353801</b>	0 / +1000	11,500	2,600	1200
	1200	120F/1200x1280HP	<b>8353901</b>	0 / +1200	13,000	2,600	1400
	1400	120F/1400x1480HP	<b>8353981</b>	0 / +1400	14,400	2,600	1600
<b>LR37x240</b>	150	240/160x360	<b>8353000</b>	0 / +107	6,500	2,600	500
	250	240/260x460	<b>8353100</b>	0 / +207	7,200	2,600	600
	350	240/360x560	<b>8353200</b>	0 / +307	7,900	2,600	700
	450	240/460x660	<b>8353300</b>	0 / +407	8,600	2,600	800
	550	240/560x760	<b>8353400</b>	0 / +507	9,400	2,600	900
	650	240/660x860	<b>8353500</b>	0 / +607	10,100	2,600	1000
	850	240/860x1060	<b>8353600</b>	0 / +807	11,500	2,600	1200
	1050	240/1060x1260	<b>8353700</b>	0 / +1007	13,000	2,600	1400
	1250	240/1260x1460	<b>8353800</b>	0 / +1207	14,400	2,600	1600

\* Masse sans le moteur - Friction du guidage : 15 N - Vitesse maxi : 4 m/s - Accélération maxi : 100 m/s<sup>2</sup>  
8 N (option **/LF**)

Couples et charges admissibles:

Mx = 51 Nm maxi  
My = 72 Nm maxi (non-cumulables)  
Mz = 72 Nm maxi

Charge maxi embarquée sur le chariot :  
=> voir valeur de **P** dans les abaques

flèche <0,1 mm à charge maxi

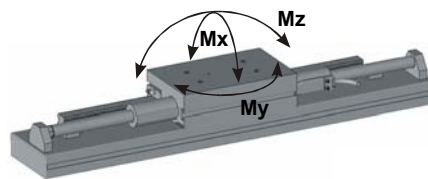

Valeurs réduites de 30% avec l'option **/KT**

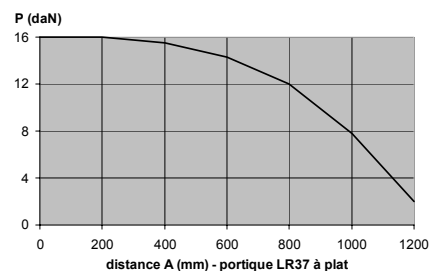
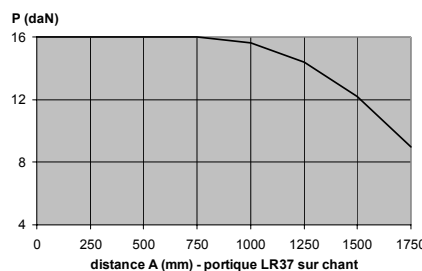
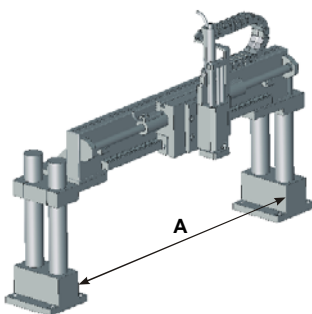
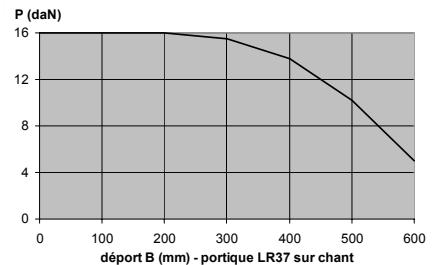
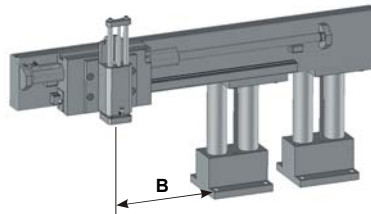

Encombrements :

LR37x120HP

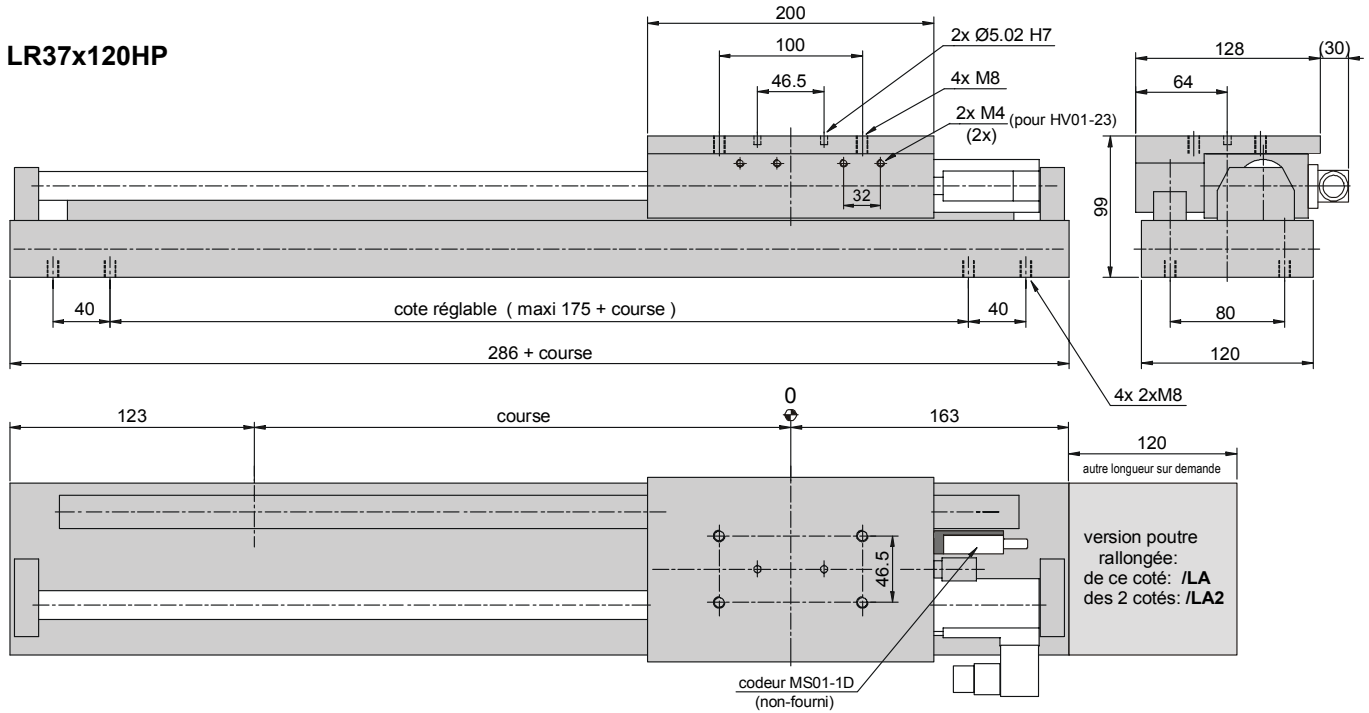

LR37x240

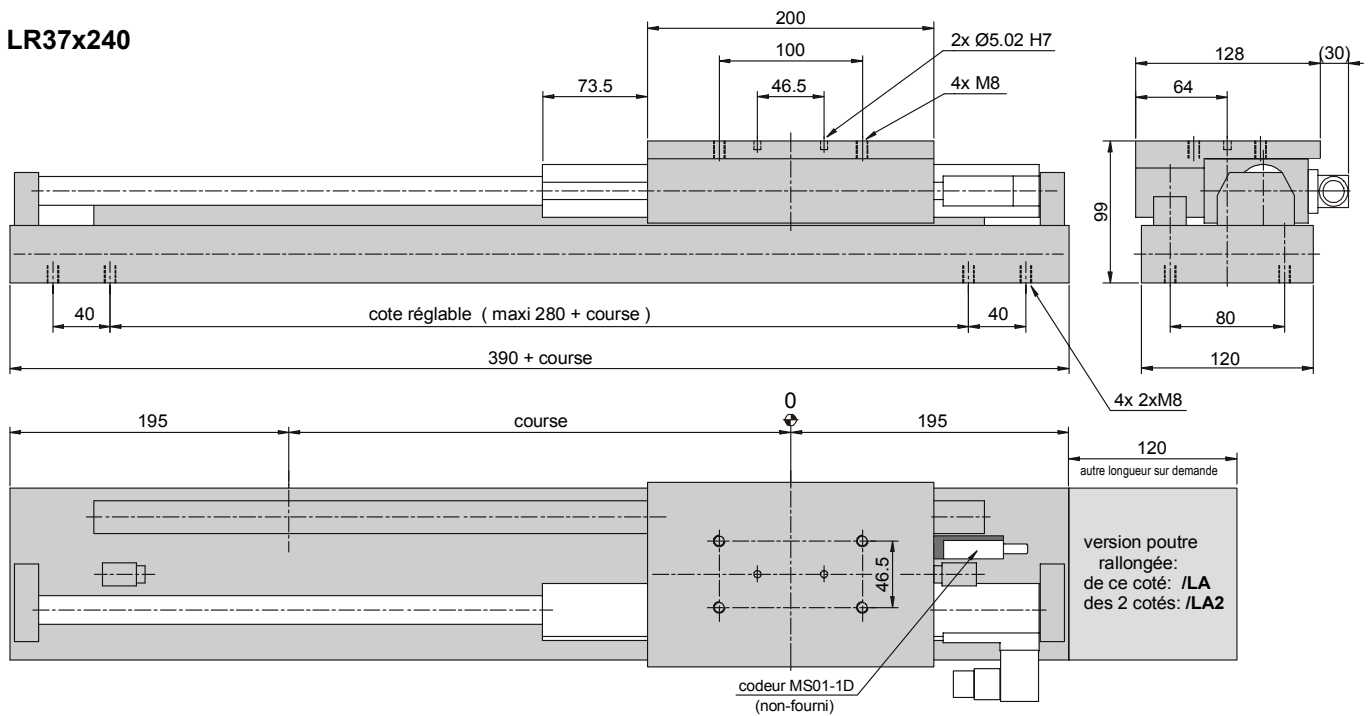

Version poutre rallongée :

- d'un seul cote : /LA (après la référence)  
 exemple : fixation sur chant déporté  
 masse additionnelle : 0,520 kg

- des 2 cotés : /LA2 (après la référence)  
 exemple : pour écarter les pieds d'un portique  
 masse additionnelle : 1,040 kg

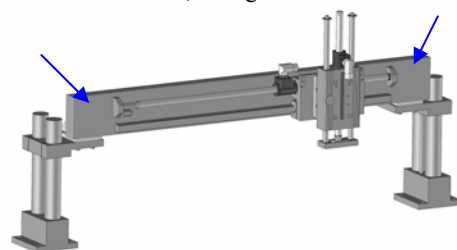
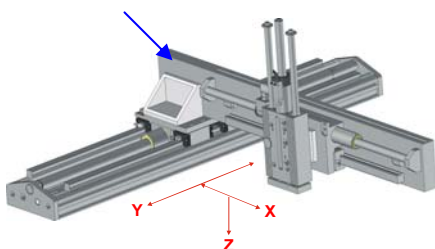

Description :

- Guidage par 4 patins à 4 rangées de billes sur 2 rails taille 25
- Butée de prise d'origine réglable à droite ou à gauche
- Options :
  - . kit d'adaptation codeur MS01-1D ( /MS après la référence)
  - . kit 2 amortisseurs hydrauliques en fin de course (Réf : **8319175**)
  - . patins à cage à billes pour réduction du bruit ( /KT après la référence)
  - . patins avec joints faible friction ( /LF après la référence)
  - . racleurs PA01-48

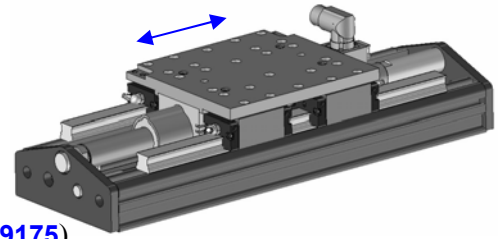

Module	Course (mm)	Pour Linmot®: P01-48x...	Référence	SS position	Masse* (kg)	Masse en mouvement (kg)	long. slider LS
LR48x240	180	240/90x240	<b>8355011</b>	+45 / +135	13,000	4,950	410
	270	240/180x330	<b>8355021</b>	+45 / +225	14,100	4,950	500
	390	240/300x450	<b>8355031</b>	+45 / +345	15,600	4,950	620
	480	240/390x540	<b>8355041</b>	+45 / +435	16,700	4,950	710
	570	240/480x630	<b>8355051</b>	+45 / +525	17,800	4,950	800
	690	240/600x750	<b>8355061</b>	+45 / +645	19,200	4,950	920
	780	240/690x840	<b>8355071</b>	+45 / +735	20,300	4,950	1010
	990	240/900x1050	<b>8355081</b>	+45 / +945	22,900	4,950	1220
	1170	240/1080x1230	<b>8355091</b>	+45 / +1125	25,100	4,950	1400
	1380	240/1290x1440	<b>8355101</b>	+45 / +1335	27,700	4,950	1610
	1590	240/1500x1650	<b>8355111</b>	+45 / +1545	30,200	4,950	1820
1770	240/1680x1830	<b>8355121</b>	+45 / +1725	32,400	4,950	2000	
LR48x360F	150	360F/60x210	<b>8355013</b>	+45 / +105	14,100	4,950	500
	270	360F/180x330	<b>8355023</b>	+45 / +225	15,600	4,950	620
	360	360F/270x420	<b>8355033</b>	+45 / +315	16,700	4,950	710
	450	360F/360x510	<b>8355043</b>	+45 / +405	17,800	4,950	800
	570	360F/480x630	<b>8355053</b>	+45 / +525	19,200	4,950	920
	660	360F/570x720	<b>8355063</b>	+45 / +615	20,300	4,950	1010
	870	360F/780x930	<b>8355073</b>	+45 / +825	22,900	4,950	1220
	1050	360F/960x1110	<b>8355083</b>	+45 / +1005	25,100	4,950	1400
	1260	360F/1170x1320	<b>8355093</b>	+45 / +1215	27,700	4,950	1610
	1470	360F/1380x1530	<b>8355103</b>	+45 / +1425	30,200	4,950	1820
	1650	360F/1560x1710	<b>8355113</b>	+45 / +1605	32,400	4,950	2000

\* Masse sans le moteur - Friction du guidage : 30 N - Vitesse maxi : 4 m/s - Accélération maxi : 100 m/s<sup>2</sup>  
16 N (option /LF)

Couples et charges admissibles:

Charge maxi embarquée sur le chariot : **90 kg**

Fy = 4700 N maxi  
Mx = 350 Nm maxi  
Mz = 230 Nm maxi

Valeurs réduites de 20% avec l'option /KT

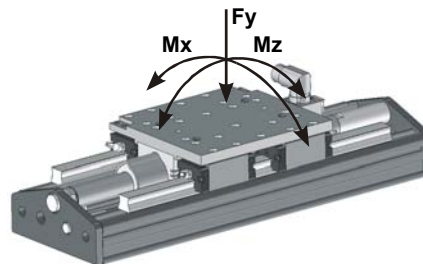

Flèches (mm):

entraxe des brides (mm) :		A = 750	A = 1500
sur chant	à vide	0,003	0,025
	pour 10 kg suppl.	0,002	0,015
à plat	à vide	0,005	0,045
	pour 10 kg suppl.	0,003	0,025

valable pour A' = 90 mm  
flèche maxi admissible par le guidage : 0,1 / 1000 mm  
cotes A et A' : voir plan d'encombrement

Encombrements :

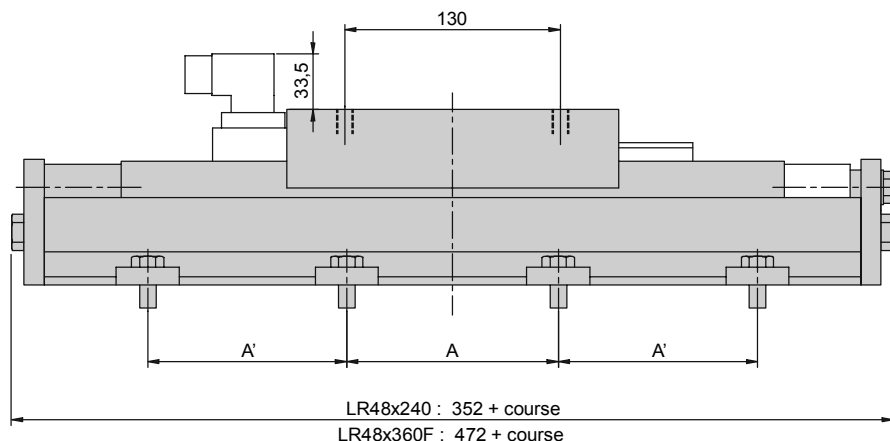
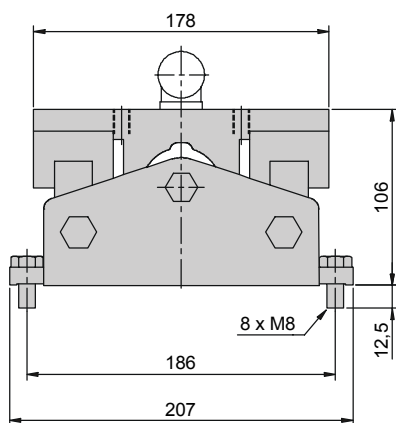

	A - A'
mini :	38 mm
maxi :	voir flèches

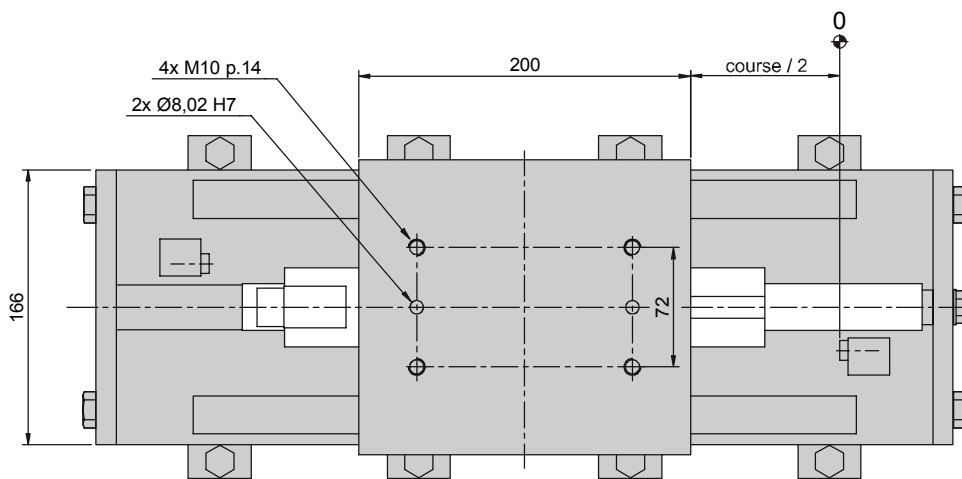

Bride de fixation  
supplémentaire :  
Réf : **5206020**

Représenté à mi-course, position ZP

Option règle de mesure :

Kit d'adaptation du codeur MS01-1D  
et de la bande magnétique MB01.  
Le codeur est embarqué sur le chariot mobile

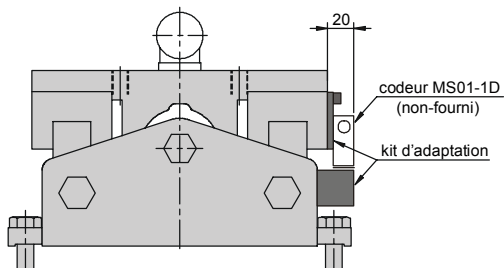

Option racleurs PA01-48 :

Il est possible de monter les racleurs PA01-48 sur votre moteur.  
=> la course sera alors réduite de 10 mm.

**Description :**

- Guidage par 2 colonnes Ø12 sur 4 douilles à billes
  - Butée de prise d'origine à la rentrée
  - Options :
    - . Bloqueur mécano-pneumatique
    - . Kit pour adaptation MagSpring™ M01-20 (Réf : **8319180**)
    - . Kit ventilateur HV01-23
    - . Bague-racleur avant intégrée au corps (Réf : **8319171**)
- => **SS** décalée de +4 mm



Attention : le ventilateur ne peut pas se monter avec un MagSpring™

Module	Course	Pour Linmot® P01-23x...	Référence		SS position	Masse* (kg)	Masse en mouvt (kg)	lg slider LS
			sans bloqueur	avec bloqueur				
LE23x80	70	80/50x110	<b>8300007</b>	<b>8300207</b>	+11 / +61	0,850	0,370	190
	170	80/150x210	<b>8300017</b>	<b>8300217</b>	+11 / +161	1,020	0,540	290
	230	80/210x270	<b>8300023</b>	<b>8300223</b>	+11 / +221	1,130	0,640	350
	300	80/280x340	<b>8300030</b>	<b>8300230</b>	+11 / +291	1,250	0,760	420
LE23x80HP	50	80F/40x100HP	<b>8301005</b>	<b>8301205</b>	+1 / +41	0,810	0,330	170
	80	80F/70x130HP	<b>8301008</b>	<b>8301208</b>	+1 / +71	0,865	0,385	200
	110	80F/100x160HP	<b>8301011</b>	<b>8301211</b>	+1 / +101	0,925	0,435	230
	150	80F/140x200HP	<b>8301015</b>	<b>8301215</b>	+1 / +141	0,980	0,510	270
	170	80F/160x220HP	<b>8301017</b>	<b>8301217</b>	+1 / +161	1,020	0,540	290
	230	80F/220x280HP	<b>8301023</b>	<b>8301223</b>	+1 / +221	1,130	0,640	350
	300	80F/290x350HP	<b>8301030</b>	<b>8301230</b>	+1 / +291	1,250	0,760	420
LE23x160	90	160/70x210	<b>8302009</b>	<b>8302209</b>	+11 / +81	0,890	0,400	290
	150	160/130x270	<b>8302015</b>	<b>8302215</b>	+11 / +141	0,980	0,510	350
	220	160/200x340	<b>8302022</b>	<b>8302222</b>	+11 / +211	1,115	0,625	420
	280	160/260x400	<b>8302028</b>	<b>8302228</b>	+11 / +271	1,215	0,725	480
LE23x160HP	70	160H/60x200HP	<b>8303007</b>	<b>8303207</b>	+1 / +61	0,850	0,370	270
	90	160H/80x220HP	<b>8303009</b>	<b>8303209</b>	+1 / +81	0,890	0,400	290
	150	160H/140x280HP	<b>8303015</b>	<b>8303215</b>	+1 / +141	0,980	0,510	350
	220	160H/210x350HP	<b>8303022</b>	<b>8303222</b>	+1 / +211	1,115	0,625	420
	280	160H/270x410HP	<b>8303028</b>	<b>8303228</b>	+1 / +271	1,215	0,725	480

\* Masse sans le moteur - Friction du guidage : 3 N - Vitesse maxi : 2 m/s - Accélération maxi : 50 m/s<sup>2</sup>

=> toute autre course réalisable sur demande

**Flèches (mm) :** (horizontal)

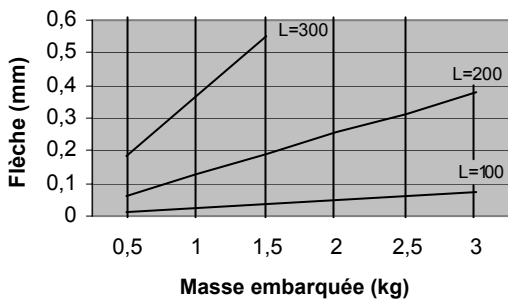

**Bloqueur :**

Force de maintien : 600 N

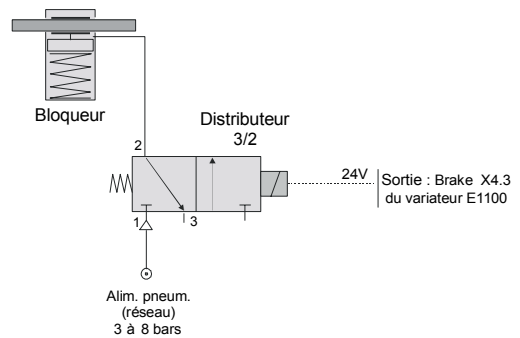

Description :

- Guidage par 2 colonnes Ø16 sur 4 douilles à billes
  - Butée de prise d'origine à la rentrée
  - Options :
    - . Bloqueur mécano-pneumatique
    - . Kit pour adaptation MagSpring™ M01-37 (Réf : **8319182**)
    - . Kit support ventilateur 60x60 (Réf : **8319193**)
    - . Bague-racleur avant intégrée au corps (Réf : **8319172**)
- => SS décalée de +6 mm

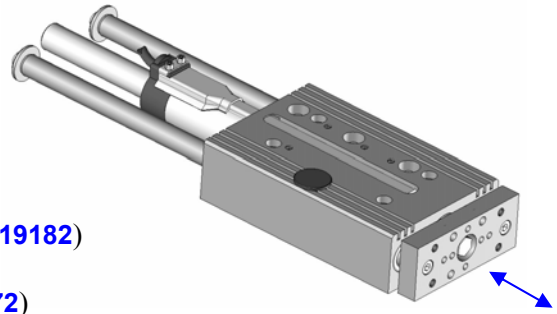

Attention : le ventilateur ne peut pas se monter avec un MagSpring™

Module	Course	Pour Linmot® P01-37x...	Référence		SS position	Masse* (kg)	Masse en mouvt (kg)	lg slider LS
			sans bloqueur	avec bloqueur				
<b>LE37x120</b>	110	120/80x160	<b>8304011</b>	<b>8304211</b>	+18 / +98	2,630	1,130	300
	210	120/180x260	<b>8304021</b>	<b>8304221</b>	+13 / +193	2,930	1,430	395
	310	120/280x360	<b>8304031</b>	<b>8304231</b>	+18 / +298	3,230	1,730	500
	410	120/380x460	<b>8304041</b>	<b>8304241</b>	+18 / +398	3,530	2,030	600
<b>LE37x120HP</b>	50	120F/40x120HP	<b>8305005</b>	<b>8305205</b>	0 / +38	2,450	0,950	240
	110	120F/100x180HP	<b>8305011</b>	<b>8305211</b>	0 / +98	2,630	1,130	300
	170	120F/160x240HP	<b>8305017</b>	<b>8305217</b>	0 / +158	2,810	1,310	360
	210	120F/200x280HP	<b>8305021</b>	<b>8305221</b>	0 / +198	2,930	1,430	400
	310	120F/300x380HP	<b>8305031</b>	<b>8305231</b>	0 / +298	3,230	1,730	500
	410	120F/400x480HP	<b>8305041</b>	<b>8305241</b>	0 / +398	3,530	2,030	600
<b>LE37x240</b>	90	240/60x260	<b>8306009</b>	<b>8306209</b>	+13 / +73	2,570	1,070	395
	200	240/160x360	<b>8306020</b>	<b>8306220</b>	+18 / +178	2,900	1,400	500
	300	240/260x460	<b>8306030</b>	<b>8306230</b>	+18 / +278	3,200	1,700	600
	400	240/360x560	<b>8306040</b>	<b>8306240</b>	+18 / +378	3,500	2,000	700

\* Masse sans le moteur - Friction du guidage : 6 N - Vitesse maxi : 2 m/s - Accélération maxi : 50 m/s<sup>2</sup>

=> toute autre course réalisable sur demande

Flèches (mm) : (horizontal)

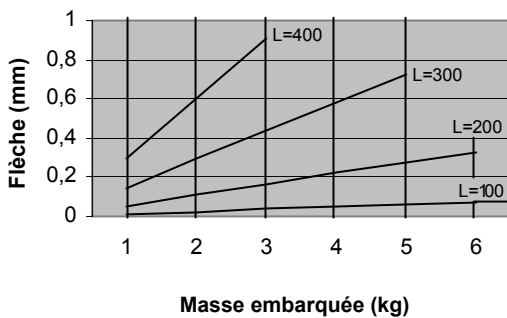

Bloqueur :

Force de maintien : 1000 N

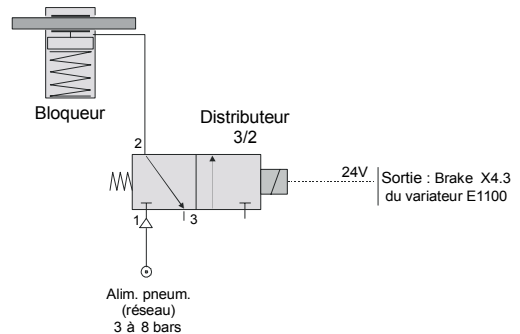

Encombremets :

LE23

Montage direct en bout du LE37

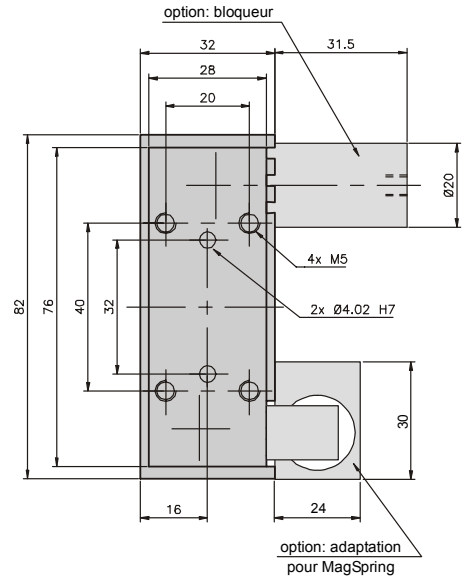
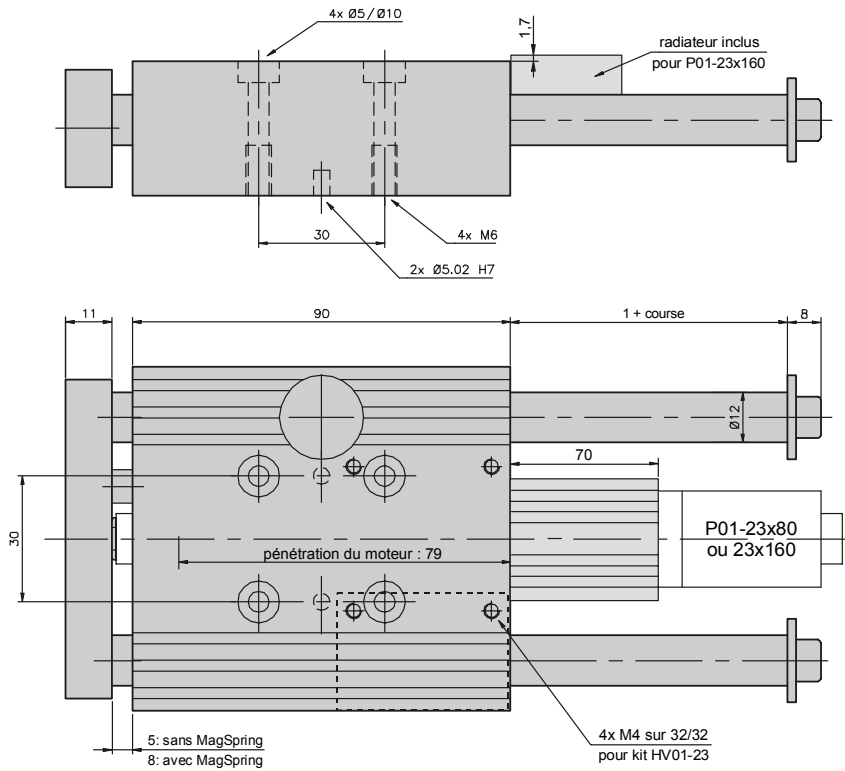

LE37

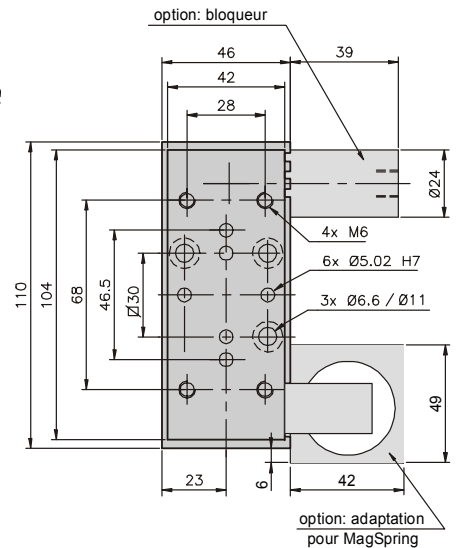
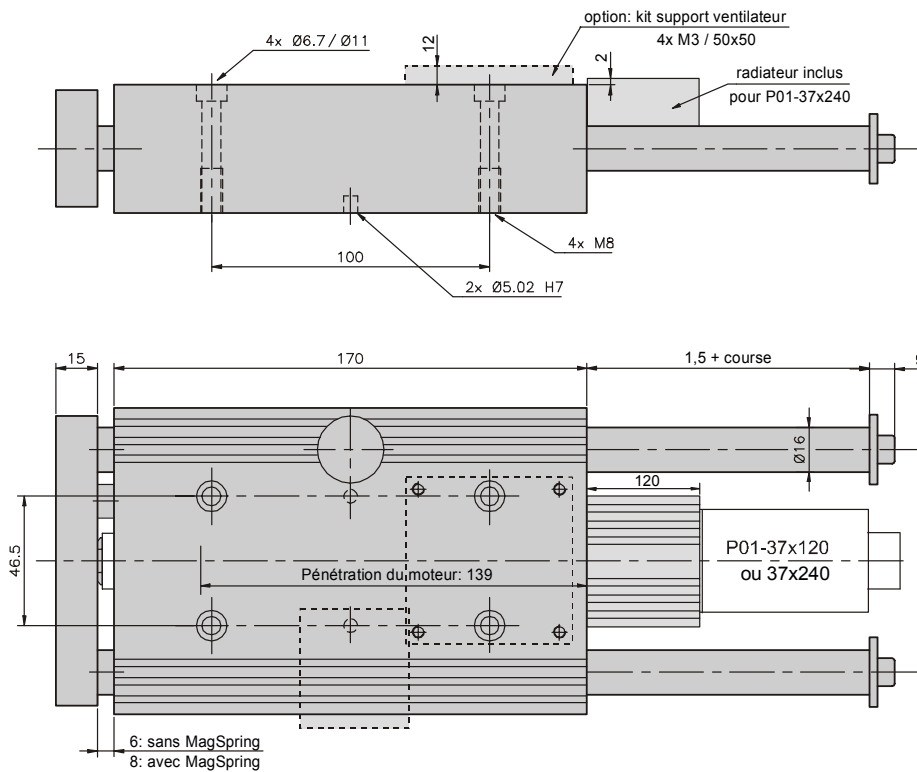

**Description :**

- Guidage par 2 colonnes Ø16 sur 4 douilles à billes
- Fixation radiale par les 2 plaques d'extrémité
- Butée de prise d'origine à la rentrée

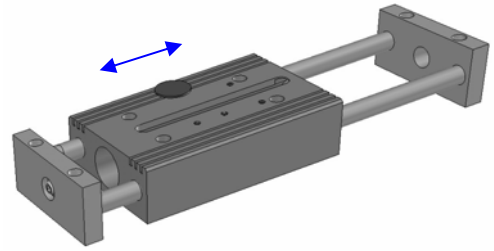

Module	Course	Pour Linmot® P01-37x...-C	Référence	SS position	Masse* (kg)	Masse en mvt*	Lg slider LS
<b>LE37Dx120</b>	52	120/80x160	<b>8304405</b>	+18 / +52	2,850	1,400	300
	147	120/180x260	<b>8304414</b>	+18 / +147	3,100	1,400	395
	252	120/280x360	<b>8304425</b>	+18 / +252	3,500	1,400	500
	352	120/380x460	<b>8304435</b>	+18 / +352	3,800	1,400	600
<b>LE37Dx120HP</b>	52	120F/100x180HP	<b>8305405</b>	0 / +52	2,850	1,400	300
	112	120F/160x240HP	<b>8305411</b>	0 / +112	3,050	1,400	360
	152	120F/200x280HP	<b>8305415</b>	0 / +152	3,150	1,400	400
	252	120F/300x380HP	<b>8305425</b>	0 / +252	3,500	1,400	500
	352	120F/400x480HP	<b>8305435</b>	0 / +352	3,800	1,400	600

\* Masse sans le moteur - Friction du guidage : 6 N - Vitesse maxi : 2 m/s - Accélération maxi : 50 m/s<sup>2</sup>

**Encombrements :**

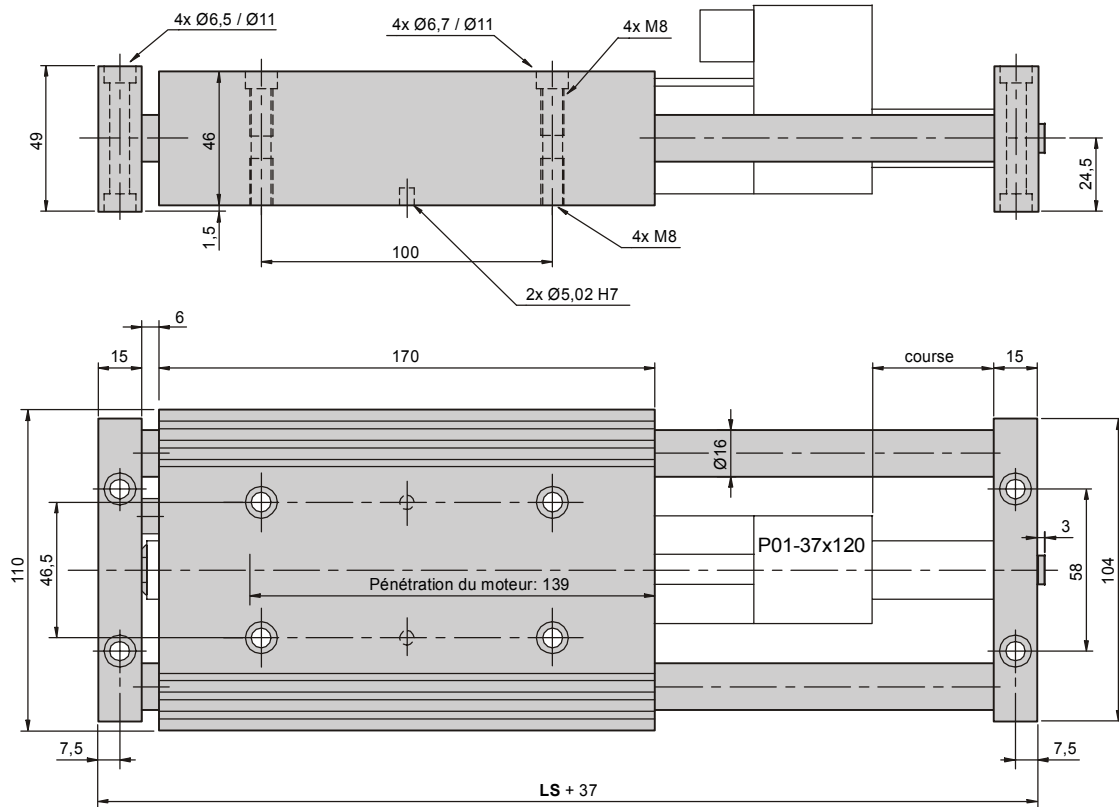

**Couples et charges admissibles:**

Charge maxi embarquée sur le chariot : **6 kg**

Mx = 19 Nm maxi  
Mz = 8 Nm maxi

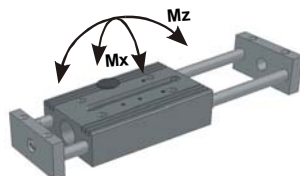

**Flèche (mm):**

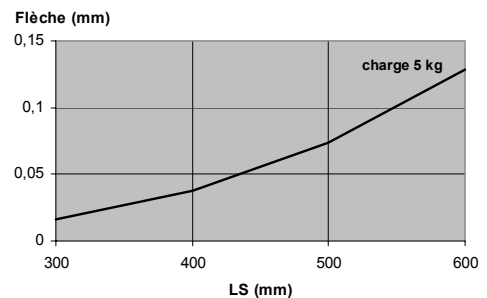

## CHAINES PORTE - CABLES

L'option chaîne porte-câbles comprend:

- la chaîne (ouverture par l'intérieur, avec séparateurs)
- l'équerre ou barre de fixation (+visserie) sur le point haut et le point bas

### Pour module LB37 :

Section intérieure : 25x18 mm  
Ø câble maxi : Ø10 mm  
Rayon de courbure : 48 mm  
Charge maxi : 0,4 kg/m

Course du module	Référence
100-160	<a href="#">8319210</a>
200	<a href="#">8319211</a>
300	<a href="#">8319212</a>

Pour LB37x240 sortie connecteur (-C) ou câble (-C20)  
Pour LB37x120HP sortie câble (-C20) **uniquement**  
=> prévoir une fixation du câble moteur et du connecteur avec le rayon de courbure préconisé (cf catalogue LinMot)

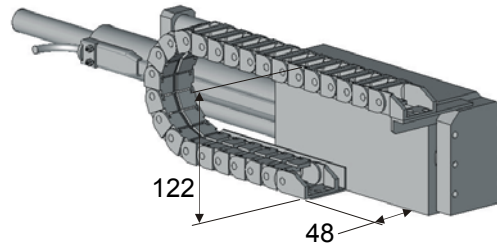

pas de dépassement inférieur

### Pour portique LR37 (à plat) :

Section intérieure : 50x18 mm  
Ø câble maxi : Ø12 mm  
Rayon de courbure : 78 mm  
Charge maxi : 0,4 kg/m

Course du module	Référence
100-150	<a href="#">8319330</a>
200-250	<a href="#">8319331</a>
300-350	<a href="#">8319332</a>
400-450	<a href="#">8319333</a>
500-550	<a href="#">8319334</a>
600-650	<a href="#">8319335</a>
700-800-850	<a href="#">8319336</a>
1000-1050	<a href="#">8319337</a>
1200-1250	<a href="#">8319338</a>
1400	<a href="#">8319339</a>

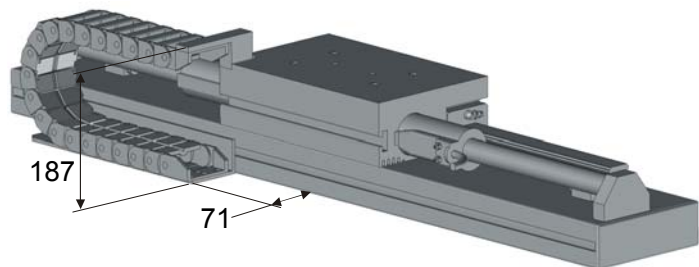

pas de dépassement inférieur

Cette version peut-être utilisée sur chant pour des courses < 350 mm.

### Pour portique LR37 (sur chant) :

Section intérieure : 37x18 mm  
Ø câble maxi : Ø12 mm  
Rayon de courbure : 78 mm  
Charge maxi : 0,4 kg/m

Course du module	Référence
100-150	<a href="#">8319420</a>
200-250	<a href="#">8319421</a>
300-350	<a href="#">8319422</a>
400-450	<a href="#">8319423</a>
500-550	<a href="#">8319424</a>
600-650	<a href="#">8319425</a>
700-800-850	<a href="#">8319426</a>
1000-1050	<a href="#">8319427</a>
1200-1250	<a href="#">8319428</a>
1400	<a href="#">8319429</a>

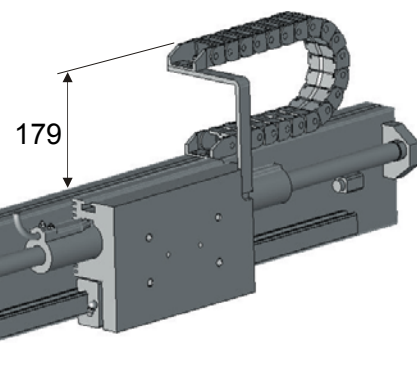

dépassement arrière : 15 mm

# PIED SUPPORT

- Platine mobile sur les colonnes par pincement
  - Réglage fin et sécurité anti-chute par tige filetée entre les colonnes
  - La visserie pour fixer les modules est fournie
  - Plage de réglage :
    - axe vertical :  $\pm 110$  mm (déplacement platine)
    - axe latéral :  $\pm 4$  mm (par 4 oblongs)
- Masse : 6,4 kg

Pour module :	Référence (pour 1 pied)	A	B
<b>LB37</b>	<b>8319100/1</b>	33,5	108,5
<b>LR37</b> (à plat)	<b>8319100/5</b>	-	-
<b>LR37</b> (sur chant)*	<b>8319100/6</b>	-	-
<b>LE37</b>	<b>8319100/0</b>	47	95

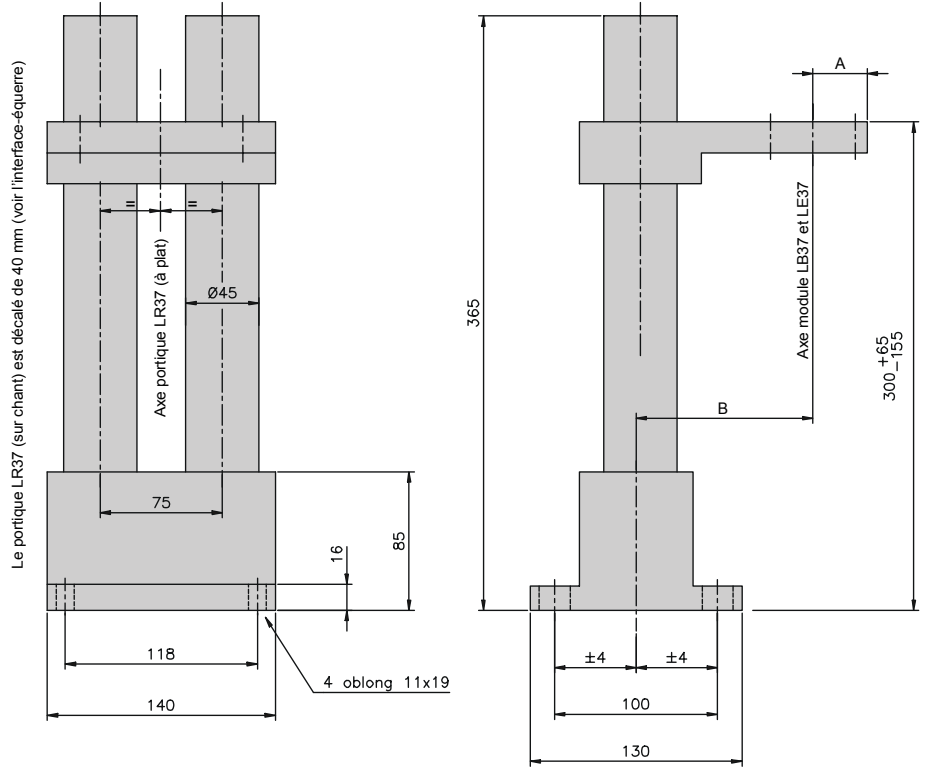
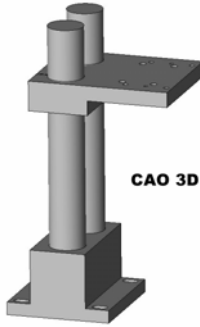

\* pour un LR37 sur chant, ajouter le lot de 2 interfaces-équerre:  
Référence: **8319115**

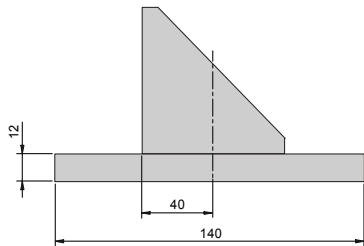

# INTERFACES DE MONTAGE

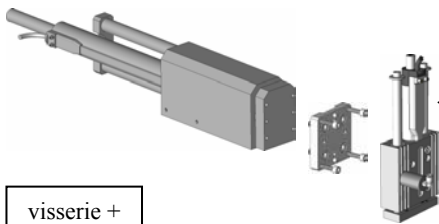

visserie +  
centreurs  
fournis

sur	<=	LB23	LE23	LE37
<b>LB37</b>	Référence	<b>8319104</b>	<b>8319114</b>	<b>8319117</b>
	épaisseur	0	9	11
	masse (g)	0	120	260
<b>LE37</b>	Référence	-	<b>8319106</b>	<b>8319116</b>
	épaisseur	-	0	11
	masse (g)	-	0	250

sur	<=	LB23	LB37	LE23	LE37
<b>LR37</b>	Référence	<b>8319111</b>	<b>8319110</b>	<b>8319113</b>	<b>8319112</b>
	épaisseur	12	12	12	12
	masse (g)	510	510	510	510
<b>LE37D</b>	Référence	<b>8319121</b>	-	<b>8319122</b>	-
	épaisseur	12	-	12	-
	masse (g)	510	-	510	-
<b>LG23</b>	Référence	<b>8319118</b>	-	<b>8319119</b>	-
	épaisseur	8	-	9	-
	masse (g)	100	-	70	-
<b>LR48</b>	Référence	-	<b>8319123</b>	-	<b>8319124</b>
	épaisseur	-	14	-	14
	masse (g)	-	700	-	700

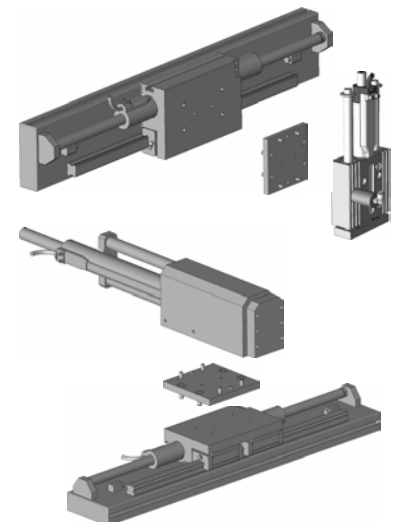

Pour moteurs linéaires : LINMOT® P01-23 , P01-37 , P01-48

**Description :**

- Guidage par 2 colonnes sur 4 douilles à billes
- Guidage protégé par 4 joints racleurs
- Bride moteur intégrée
- Liaison avec la plaque avant auto-alignante
- Plusieurs tailles de guidage pour le même moteur (37 et 48)
- Sans maintenance
- Vitesse maxi : 2 m/s
- Accélération maxi : 50 m/s<sup>2</sup>
- Matériaux :
  - . Corps et plaque avant : aluminium anodisé
  - . Visserie : acier zingué
  - . Colonnes : acier trempé rectifié
- Vendu sans le moteur

**Option :**

- Bloqueur mécano-pneumatique sur une colonne en cas de coupure électrique (déclanchement pneumatique)

Masse additionnelle (g) :

LH23-10	50
LH37-12	50
LH37-16	90
LH37-20	170
LH48-20	170
LH48-25	350

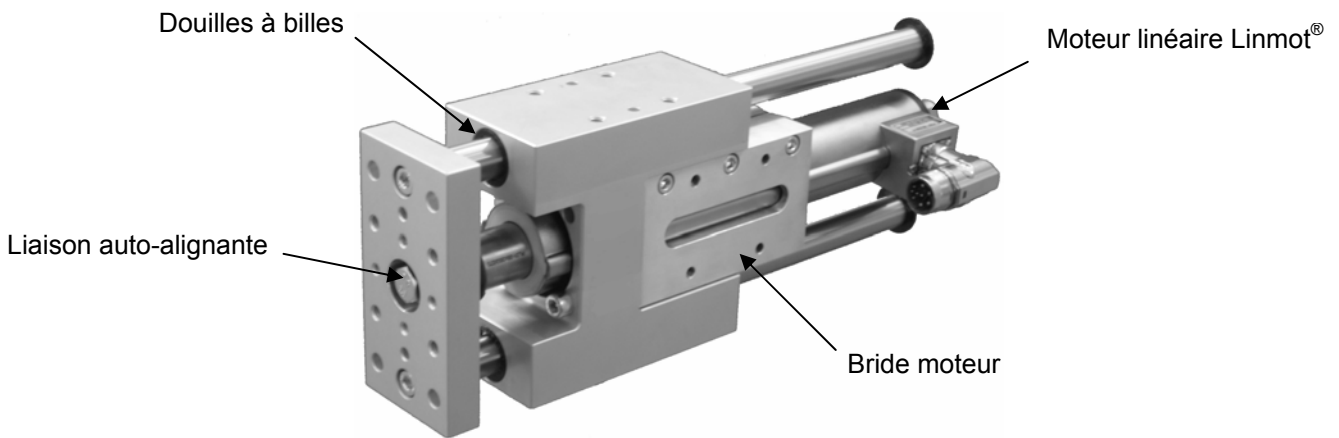
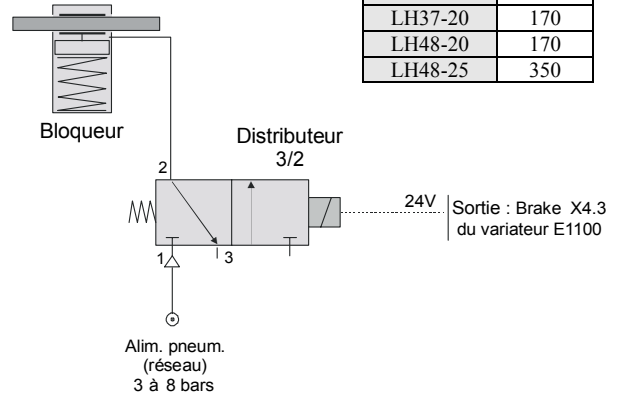

**Interfaces de montage :**

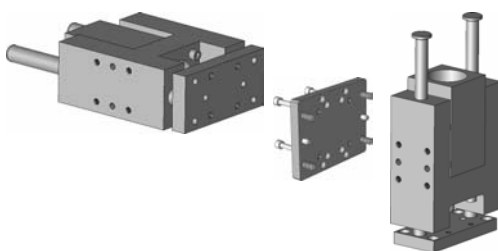

sur	<=	LH23-10	LH37-12	LH37-16	LH48-20
LH37-12	Référence	5130212	-	-	-
	épaisseur	8	-	-	-
	masse (g)	75	-	-	-
LH37-16	Référence	5130214	5130224	-	-
	épaisseur	10	10	-	-
	masse (g)	160	160	-	-
LH37-20 LH48-20	Référence	5130216	5130226	5130246	-
	épaisseur	11	11	11	-
	masse (g)	250	250	250	-
LH48-25	Référence	-	5130227	5130247	5130267
	épaisseur	-	13	13	13
	masse (g)	-	380	380	380

**Pour moteurs P01-23...**

Caractéristiques :

- Guidage par 2 colonnes Ø10 (**LH23-10**) sur 4 douilles à billes  
(guidage sur bagues lisses sur demande)
- Butée de prise d'origine à la rentrée (sur circlips du stator ou plaque contre corps)
- Interchangeabilité avec des guidages en H pour vérin pneumatique Ø25
- Options :
  - . Bloqueur mécano-pneumatique
  - . Kit ventilateur HV01-23
  - . Radiateur additionnel pour P01-23x160 (Réf : **8319160**)

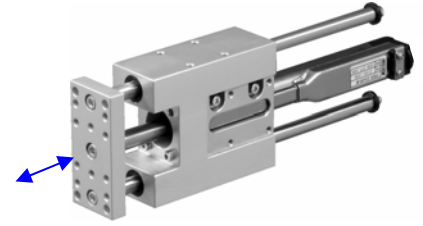

Modèle		<b>LH23-10</b>
<b>Référence</b>	sans bloqueur	<b>323</b> □ <b>282</b>
	avec bloqueur	<b>323</b> □ <b>292</b>
Course maxi	(mm)	270
Masse course 0	(kg)	0,820
Masse par 100 mm	(kg)	0,120
Masse en mvt course 0	(kg)	0,240
Masse en mvt / 100 mm	(kg)	0,120
Force maintien bloqueur (N)		350

□ : code de la course utile:  
 course 70 mm : **1**  
 120 mm : **2**  
 180 mm : **3**  
 220 mm : **4**  
 270 mm : **5**  
 (autres courses sur demande)

les masses sont indiquées sans moteur ni bloqueur

Encombres :

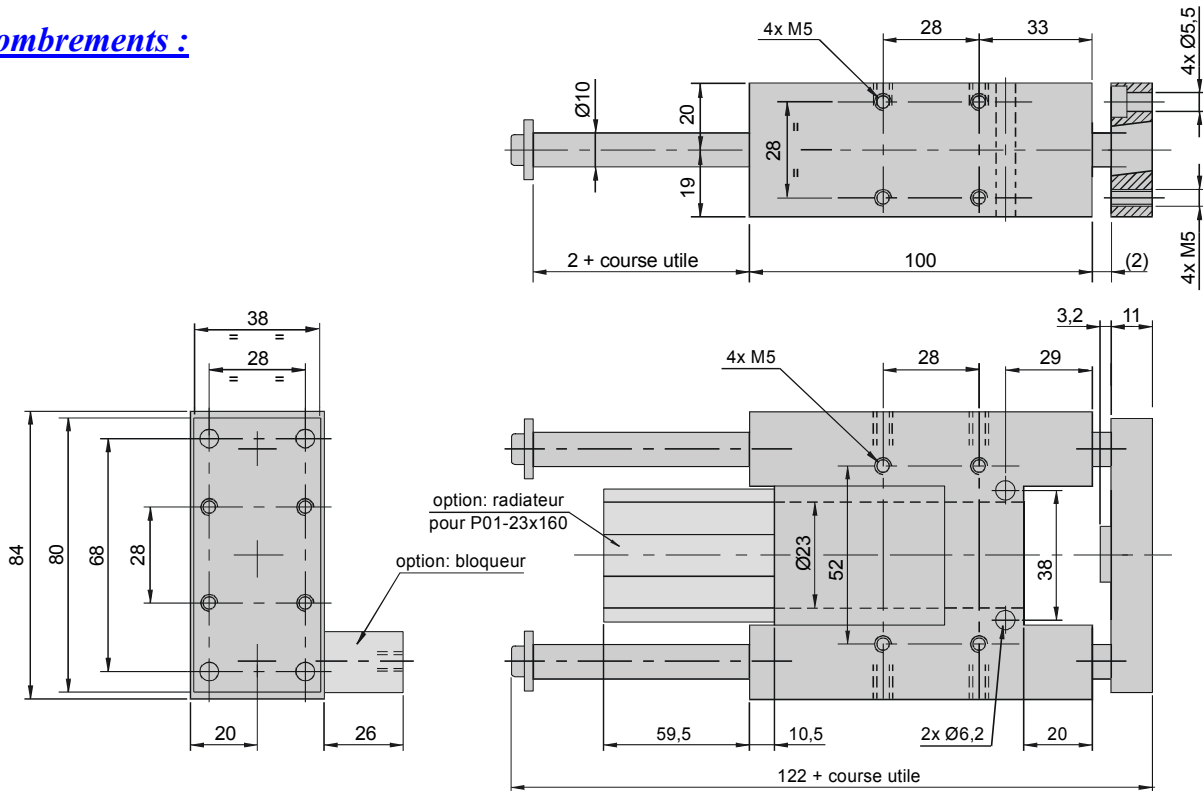

Flèches (mm) : (en horizontal)

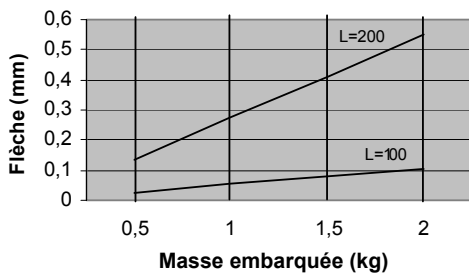

Charges radiales admissibles :

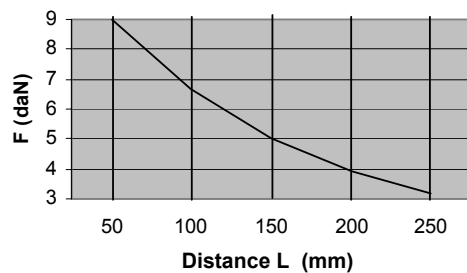

Pour moteurs P01-37...

**Caractéristiques :**

- Guidage par 2 colonnes Ø12 (LH37-12) sur 4 douilles à billes  
Ø16 (LH37-16)  
Ø20 (LH37-20)

(guidage sur bagues lisses sur demande)

- Butée de prise d'origine à la rentrée (sur le circlips du stator ou plaque contre corps)
- Interchangeabilité avec des guidages pour vérin pneumatique Ø32 (LH37-12), Ø40 (LH37-16), Ø50 (LH37-20)
- Options :
  - . Bloqueur mécano-pneumatique
  - . Kit support ventilateur 60x60 (référence : 8319193)
  - . Radiateur additionnel pour P01-37x240 (Réf : 8319166)

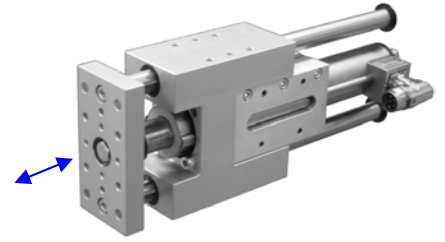

Modèle		LH37-12	LH37-16	LH37-20
Référence	sans bloqueur	324A □ 284	325 □ 284	326 □ 284
	avec bloqueur	324A □ 294	325 □ 294	326 □ 294
Courses maxi	(mm)	410 (416)	510 (527)	610 (636)
Masse course 0	(kg)	1,400	2,200	3,400
Masse par 100 mm	(kg)	0,170	0,310	0,480
Masse en mvt course 0	(kg)	0,410	0,770	1,380
Masse en mvt / 100 mm	(kg)	0,170	0,310	0,480
Force maintien bloqueur	(N)	600	1000	1400

□ : code de la course utile:

- possibilité d'augmenter la course de la valeur L8 et (L6) si besoin
- course 60 mm : 1
  - 110 mm : 2
  - 170 mm : 3
  - 210 mm : 4
  - 260 mm : 5
  - 330 mm : 6
  - 410 mm : 7
  - 510 mm : 8
  - 610 mm : 9

les masses sont indiquées sans moteur ni bloqueur

**Encombres :**

Nota : Avec le bloqueur, ne pas utiliser le centrage Ø6H7 de la face latérale

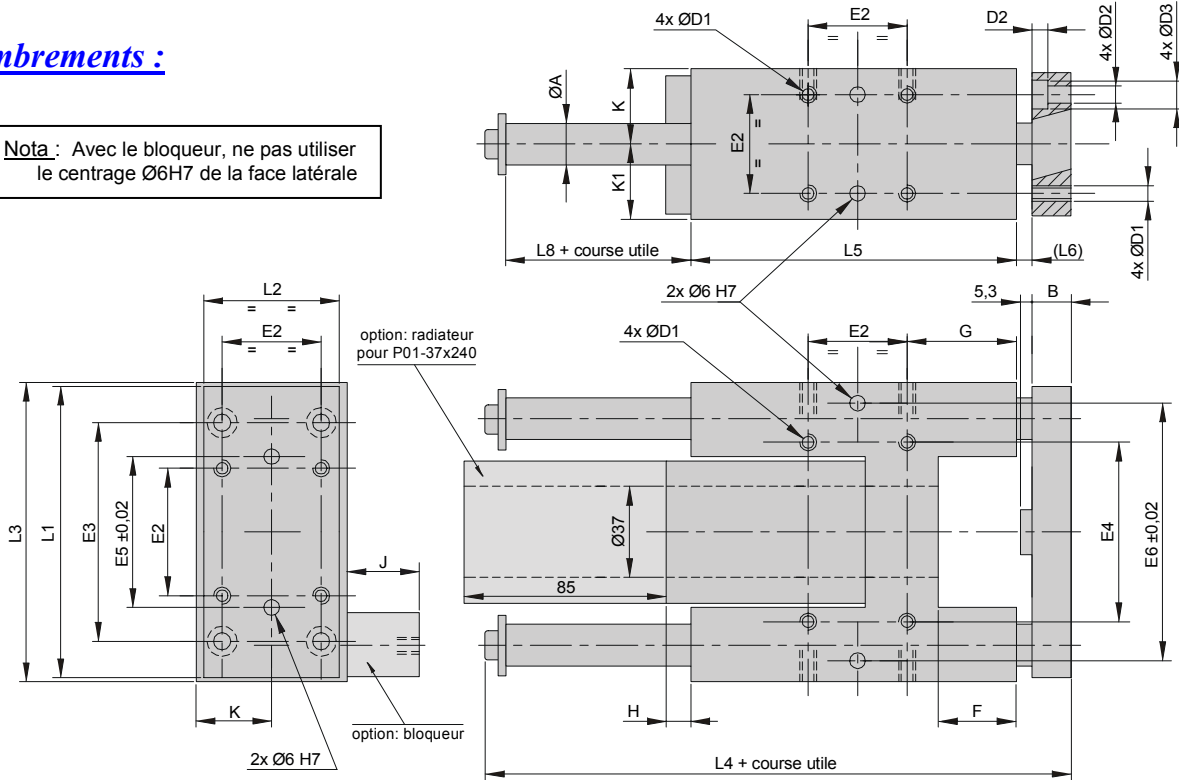

	A	B	D1	D2	D3	E2	E3	E4	E5	E6	F	G	H	J	K	K1	L1	L2	L3	L4	L5	L6	L8
LH37-12	12	15	M6	6,6	11	32,5	78	61	50	81	20	43	12	21	25	24	92	45	97	149	120	4	2
LH37-16	16	15	M6	6,6	11	38	84	69	54	99	30	42	20	32	29	29	112	55	115	166	125	7	10
LH37-20	20	19	M8	9	15	46,5	100	85	72	119	30	46	15	41	35	34	134	68	137	196	140	8	18

**Flèches (mm) :** (en horizontal)

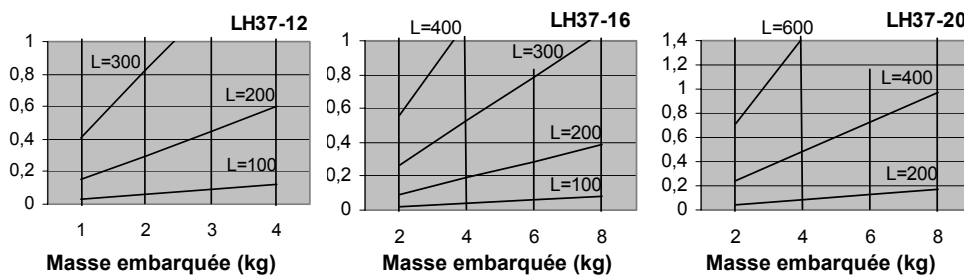

**Charges radiales :**

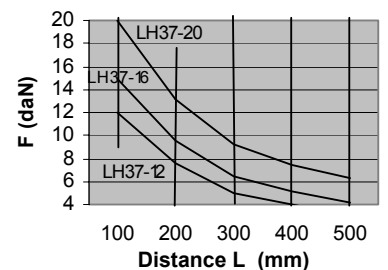

Pour moteurs P01-48...

**Caractéristiques :**

- Guidage par 2 colonnes Ø20 (LH48-20) sur 4 douilles à billes  
Ø25 (LH48-25)  
*(guidage sur bagues lisses sur demande)*
- Butée de prise d'origine à la rentrée (sur le circlips du stator)
- Interchangeabilité avec des guidages pour vérin pneumatique Ø50 (LH48-20)
- Options :
  - . Bloqueur mécano-pneumatique
  - . Kit support ventilateur 80x80 (référence : **8319195**)
  - . Radiateur additionnel pour P01-48x360 (Réf : **8319168**)

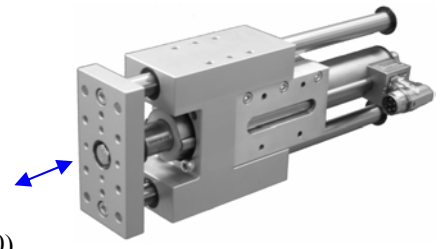

Modèle	LH48-20	LH48-25
Référence sans bloqueur	326 □ 286	326R □ 286
avec bloqueur	326 □ 296	326R □ 296
Courses maxi (mm)	620 (636)	620 (653)
Masse course 0 (kg)	3,800	6,900
Masse par 100 mm (kg)	0,480	0,770
Masse en mvt course 0 (kg)	1,380	2,900
Masse en mvt / 100 mm (kg)	0,480	0,770
Force maintien bloqueur (N)	1400	2500

les masses sont indiquées sans moteur ni bloqueur

possibilité d'augmenter la course de la valeur L8 et (L6) si besoin

□ : code de la course utile:

- course 70 mm : 1
- 120 mm : 2
- 180 mm : 3
- 220 mm : 4
- 270 mm : 5
- 340 mm : 6
- 420 mm : 7
- 520 mm : 8
- 620 mm : 9

**Encombremments :**

Nota : Avec le bloqueur, ne pas utiliser le centrage ØD4H7 de la face latérale

	LH48-20	LH48-25
A	20	25
B	19	29
D1	M8	M12
D2	9	11
D3	15	18
D4	6	10
D5	6	8
D6	M8	M10
E1	46,5	72
E2	46,5	56,5
E3	100	105
E4	85	130
E5	72	82
E6	119	130
F	30	33
G	46	48
H	50	25
J	41	43
K	35	42,5
K1	34	42,5
L1	134	172
L2	68	80
L3	137	178
L4	186	244
L5	140	169
L6	8	8
L8	8	25
M	9	12

**Flèches (mm) : (en horizontal)**

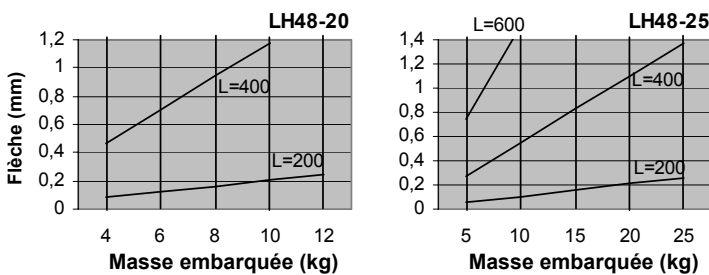

**Charges radiales admissibles :**

